



Stichting Rijsbergse Vliegerdagen
Risten 2
4891bb Rijsbergen (NI)
info@rijsbergsevliegerdagen.nl
www.rijsbergsevliegerdagen.nl
8e Jaargang Nieuwsbrief nr:45
Datum : 01-01-2022

Inhoudsopgave nieuwsbrief nummer 45

- Nieuwsbrief nummer 45
- Informatie Deelnemers
- Hoe bouw ik een vlieger door Jan van leeuwen
- Het dagboek van Steve Goudeseune
- Lichtjesfestival 2022
- Ncb
- Vlieger kalender
- Tot slot

Nieuwsbrief nummer 45

De nieuwsbrief van de Rijsbergse Vliegerdagen verschijnt iedere 1e van het kwartaal, plus 2 weken voor aanvang van de Rijsbergse Vliegerdagen een extra uitgave.

De Nieuwsbrief lezen of downloaden kan via de website: <https://rijsbergsevliegerdagen.nl/nieuwsbrief/>





Stichting Rijsbergse Vliegerdagen
Risten 2
4891bb Rijsbergen (NI)
info@rijsbergsevliegerdagen.nl
www.rijsbergsevliegerdagen.nl
8e Jaargang Nieuwsbrief nr:45
Datum : 01-01-2022

Nieuwsbrief nummer 45

Uiteraard wensen wij iedereen de allerbest wensen toe voor 2022, en blij vooral gezond !!



2021 was helaas ook het jaar dat er weinig tot geen vliegerfestivals waren.

Laten we hopen dat 2022 beter zal zijn, niet alleen wat betreft de vliegerfestivals maar ook wat ieders gezondheid betreft,

Het lichtjesfestival wat we voor 11 dec 2021 hadden gepland kon helaas ook geen doorgang vinden.

Dat is nu verplaatst naar 29 januari 2022.

Mocht je deel willen nemen dan ben je van harte welkom. In deze nieuwsbrief vind je hier meer informatie over.

We hopen dat we vanaf dit jaar weer een nieuwsbrief kunnen samenstellen met veel vliegernieuws, verslagen van vliegerfestivals, vliegerfoto's enz.

Op 20 en 21 augustus 2022 vind de 12^e editie plaats van de Rijsbergse Vliegerdagen.

We gaan er vanuit dat het dit jaar wel gaat lukken, de inschrijving is al geopend.

<https://rijsbergsevliegerdagen.nl/aanmelden>



Stichting Rijsbergse Vliegerdagen
Risten 2
4891bb Rijsbergen (NI)
info@rijsbergsevliegerdagen.nl
www.rijsbergsevliegerdagen.nl
8e Jaargang Nieuwsbrief nr:45
Datum : 01-01-2022

In deze nieuwsbrief staat ook de vliegerkalender, het is nog niet helemaal duidelijk welke vliegerfestivals waar en wanneer plaats gaan vinden dus in deze nieuwsbrief een aangepaste kalender.

Mocht je een datum weten die niet op de vliegerkalender staat, mail die dan aub even door.

Je kunt ook altijd op de website rijsbergsevliegerdagen.nl kijken voor de vliegerkalender.

Bestuur Stichting Rijsbergse Vliegerdagen



Rijsbergse Vliegerdagen 2012



Stichting Rijsbergse Vliegerdagen
Risten 2
4891bb Rijsbergen (NI)
info@rijsbergsevliegerdagen.nl
www.rijsbergsevliegerdagen.nl
8e Jaargang Nieuwsbrief nr:45
Datum : 01-01-2022

Verzenden Nieuwsbrief.

Voorheen hebben we de nieuwsbrief van de Rijsbergse Vliegerdagen altijd per email verstuurd. Inmiddels hebben we enorm veel leden op de mailinglist staan die graag de nieuwsbrief willen ontvangen, dit heeft helaas ook nadelen.

Als je een groot aantal emailadressen in één keer verstuurd met een bijlage dan zien diverse computer systemen dit als het verzenden van spam, en wordt binnen de kortste keer het emailadres van de verzender geblokkeerd.

We hebben hier al een paar keer grote problemen mee gehad. Wij hebben besloten om de nieuwsbrief niet meer per email te versturen. Zodra de nieuwe nieuwsbrief gereed is melden wij dit via de facebook groep van de Rijsbergse Vliegerdagen en de Rijsbergse Vliegerdagen groeps app (whatsapp).

De nieuwsbrief wordt online op onze website geplaatst, je kunt dan kiezen of je het pdf bestand wil downloaden (of lezen) of dat je de 3D flip-over wil lezen.

<https://rijsbergsevliegerdagen.nl/nieuwsbrief-download>

<https://rijsbergsevliegerdagen.nl/nieuwsbrief>



Je kunt ook altijd een email sturen naar info@rijsbergsevliegerdagen.nl voor informatie, of om de nieuwsbrief direct gemaïld te krijgen mocht het downloaden niet lukken.

Rene Baremans
Stichting Rijsbergse Vliegerdagen
www.rijsbergsevliegerdagen.nl



Stichting Rijsbergse Vliegerdagen
Risten 2
4891bb Rijsbergen (NI)
info@rijsbergsevliegerdagen.nl
www.rijsbergsevliegerdagen.nl
8e Jaargang Nieuwsbrief nr:45
Datum : 01-01-2022

Informatie deelnemers....

Inschrijving deelnemers 2022 geopend.

Vanaf heden kun je via het aanmeldformulier op de website www.rijsbergsevliegerdagen.nl inschrijven voor de rijsbergse vliegerdagen op 20 en 21 augustus 2022.

Graag inschrijven via het aanmeldformulier dit vanwege de AVG wetgeving.



Foto: Rijsbergse Vliegerdagen 2016

Open deze link om deel te nemen aan de WhatsApp groep:
<https://chat.whatsapp.com/5kh5UCfiURmI2T851iV5bo>.

Bestuur Stichting Rijsbergse Vliegerdagen.

Ook voor de rijsbergse vliegerdagen van 2022 geldt het volgende:

Meld aub tijdig af bij verhindering, zodat andere deelnemers door kunnen schuiven van de reservelijst !!!

Een verzoek aan alle deelnemers.

Zodra je op het veld bent, beperk het rijden met de auto tot een minimum !!

Mocht je tussendoor even weg moeten, parkeer dan op de parkeerplaats. Als het vliegerfeest is afgelopen willen wij heel graag een onbeschadigd weiland achter laten.

De groepsapp voor de deelnemers van de Rijsbergse Vliegerdagen is actief gebleven dus ook via de groepsapp kun je reageren. Wil je ook in de groepsapp stuur dan even een mailtje, appje, of via facebook dan regelen we dat.

Aanmelden kan ook via onderstaande link of Qr code :





Stichting Rijsbergse Vliegerdagen
Risten 2
4891bb Rijsbergen (NI)
info@rijsbergsevliegerdagen.nl
www.rijsbergsevliegerdagen.nl
8e Jaargang Nieuwsbrief nr:45
Datum : 01-01-2022

Hoe bouw ik een vlieger door.....Jan van Leeuwen.

De Pierson Roller



PIERSON ROLLER

Deze vlieger zie je in "het Zeeuwse" niet zo vaak en toch is het een model wat al jaren bestaat. Op vliegerfeesten zie je ze vaak bij weinig wind tussen de delta's en de genki's in staan.

Het model leent zich goed om op de thermiek te laten zweven.

En zo op die luchtstijging zijn rondjes draaiend komt dit oude modelletje er prima uit. Maar niet alleen in de thermiek is het een aantrekkelijke vlieger, de prestaties zijn sowieso goed. Het vliegbereik ligt tussen 1 - 3½ Bft.

Het dragend oppervlak is 158 dm², het gewicht komt op 180 gram. Het relatief gewicht is dan $180 : 158 = 1.14$ gr/dm², een lichte vlieger dus, speciaal voor zwakke wind!

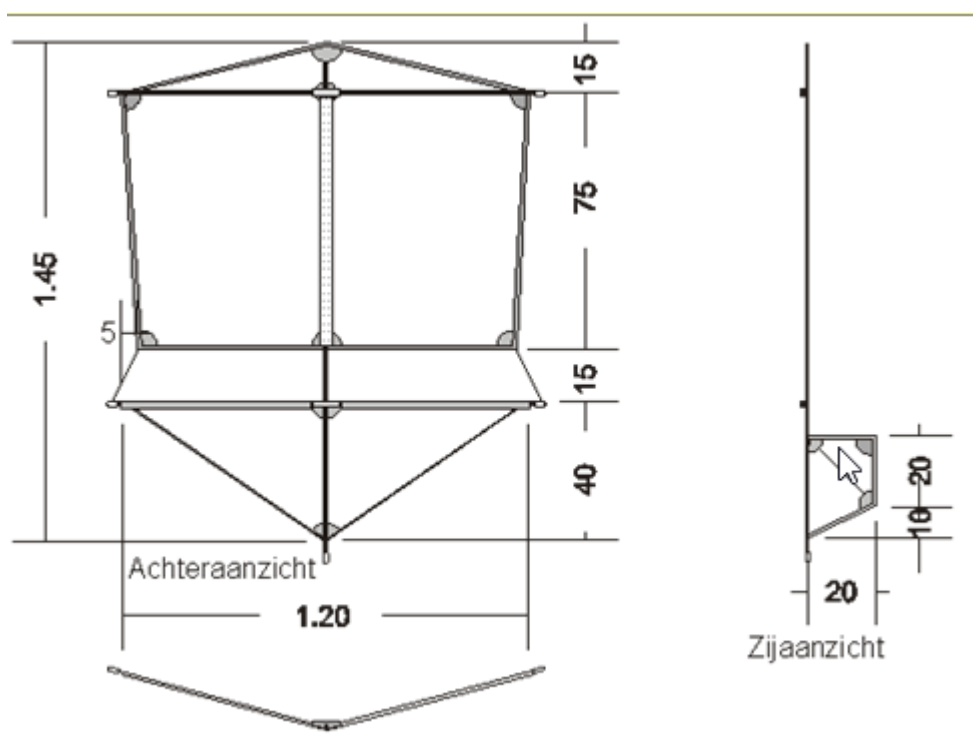



Stichting Rijsbergse Vliegerdagen
Risten 2
4891bb Rijsbergen (NI)
info@rijsbergsevliegerdagen.nl
www.rijsbergsevliegerdagen.nl
8e Jaargang Nieuwsbrief nr:45
Datum : 01-01-2022

Zeilplan

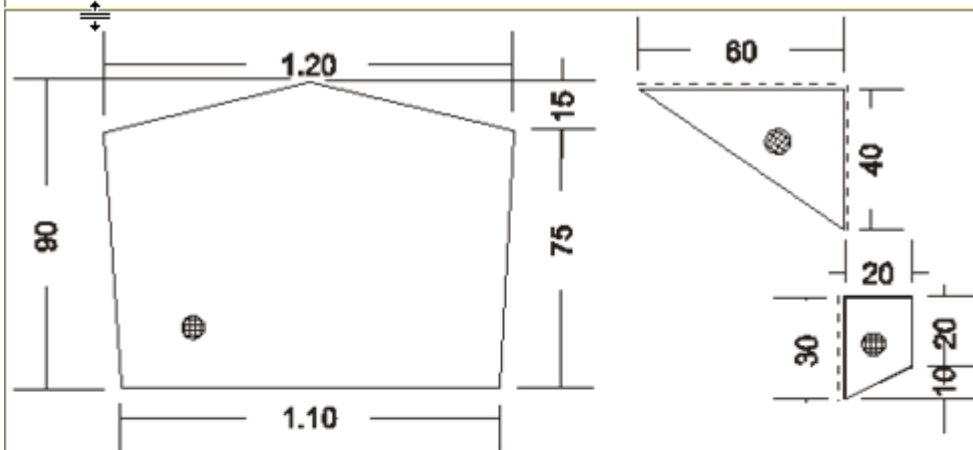

Details

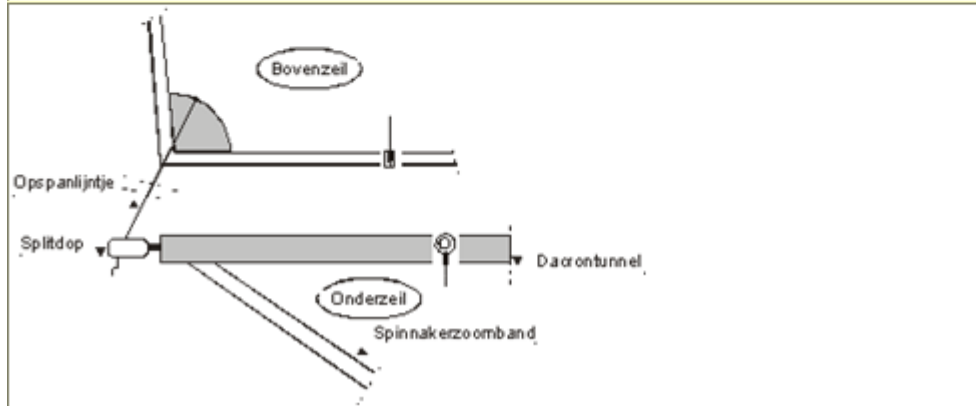



Stichting Rijsbergse Vliegerdagen
 Risten 2
 4891bb Rijsbergen (NI)
info@rijsbergsevliegerdagen.nl
www.rijsbergsevliegerdagen.nl
 8e Jaargang Nieuwsbrief nr:45
 Datum : 01-01-2022

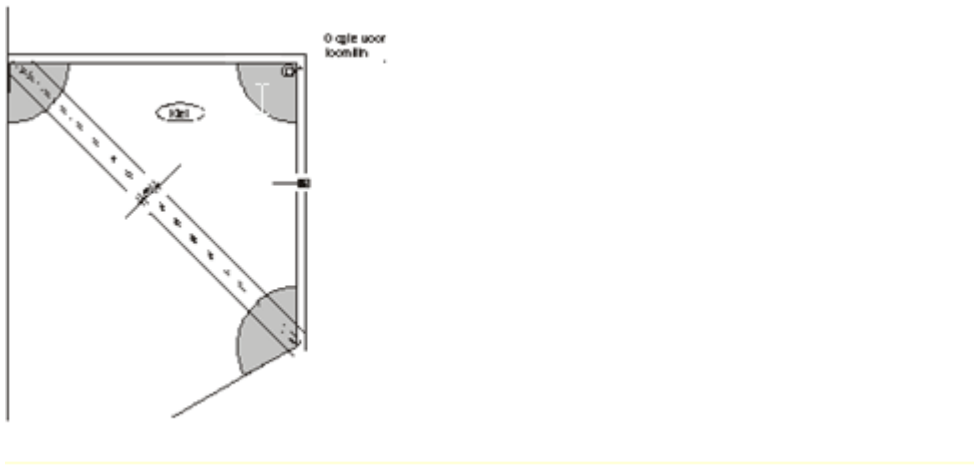

MATERIAAL

- 1,8 m 32 grams spinnakerdoek
- 1 stuks RCF Ø 6 mm 1.50 m lang (staander)
- 1 stuks RCF Ø 6 mm 1,25 m lang (liggers)
- 2 kruisstukken met V-stelling voor 6 mm
- 30 cm glasfiber Ø 2 mm
- 5 splitdop doppen 6 mm
- 1 nylon eind dop 6 mm
- 2 nylon eind dop 2 mm
- 2 m opspanlijn 1,5 mm
- 3 m toomlijn 1,5 mm
- 1 toomring
- dacron voor versterkingen



ZEIL

We beschrijven hier de zeilen bestaand uit het bovenste en onderste deel, (zie zeilplan). Het bovenste zeil bestaat uit één vlak zonder naden. Het onderste vlak bestaat uit twee delen, tussen deze delen wordt de kiel opgenomen. Verder worden alle framedelen in tunnels (hoezen) gevat. Dit om vervorming in de lucht zoveel mogelijk te reduceren. Maak deze tunnel dan ook niet te breed, anders kan het zeil nog steeds verschuiven ten opzichte van het frame en dat maakt dat we links/rechts verschil krijgen. Dus een afwijking!

Voor de randafwerking gebruiken we spinnakerzoomband. We moeten daarvoor geen extra zoomtoeslag meerekenen. Bij de middennaad van het onderste zeil moeten we wel een zoomtoeslag meerekenen! Zo ook bij de kiel moeten we die toeslag geven en wel aan de zijde waar de kiel aan het onderste zeilvlak wordt gehecht. Snij de zeilen zorgvuldig uit en let op zuiver haakse hoeken. De stroken voor de tunnels kunnen ook worden uitgesneden.

Neem hier aan beide zijden een zoomtoeslag van 7 mm zodat we die stroken eerst kunnen omzomen voordat we ze opnaaien. De breedte van die strook moet zijn: $\text{Ø } 6 \text{ mm (framediameter)} \times \pi = 3,14) : 2 = 9,4 \text{ mm}$. Hierbij optellen $(4 \times 7 \text{ mm} =) 28 \text{ mm}$ is 37,4. De strook maken we dan (met een beetje ruimte) 40 mm breed. Voor de tunnel waar de onderste ligger doorheen komt nemen we $\text{Ø } 6 \text{ mm} \times \pi = 19 \text{ mm}$.



Stichting Rijsbergse Vliegerdagen
Risten 2
4891bb Rijsbergen (NI)
info@rijsbergsevliegerdagen.nl
www.rijsbergsevliegerdagen.nl
8e Jaargang Nieuwsbrief nr:45
Datum : 01-01-2022

Daar tellen we de zomen bij op, dus $19 + (4 \times 7 \text{ mm}) = 47 \text{ mm}$. Een beetje speling erbij maakt een tunnelstrook van 50 mm. Om de afwerking zo mooi mogelijk te maken kiezen we er voor om de dacronversterkingen eerst op de zeilen te naaien en daaroverheen dan de randafwerking te stikken. Knip uit een restje dacron (een strook dacron van b.v. 6 cm breed kan ook) de nodige verstevigingen.

Door een papieren malletje te gebruiken (waarbij de kromme lijn m.b.v. een passer wordt gemaakt) krijg je steeds een zelfde grote en vorm van de stukjes. Voor de dacronversteviging aan de top maken we een dubbele laag, waarbij de buitenste laag iets kleiner wordt uitgeknipt.

SAMENVOEGEN

Bovenste zeil: we beginnen met de verstevigingen op de punten te naaien. Zoals beschreven voorzien we de bovenste punt van een dubbele laag. We maken hiermee een tasje waar het frame (voorzien van een einddop) kan worden ingeschoven. Maak de totale opening van dit tasje kleiner door parallel aan het frame een paar stiknaden te leggen.

Zijn alle verstevigingen (ook het toompunt bij de ligger) opgenaaid dan kan het spinnakerzoomband erom heen. Vervolgens gaan we de tunnels omzomen en op de juiste lengte maken. Elke tunnel moet beginnen of eindigen op een versteviging. Dat maakt de constructie sterker. Helemaal mooi is het om in die zoom op de uiteinden van de tunnels een klein strookje dacron (b.v. 1,5 cm breed) te vouwen.

Dat maakt de opening extra stevig. Zet de tunnels eerst met spelden op het vliegerdekje vast om vervolgens te gaan naaien. Stik op 7 mm van de rand langs de tunnelstroken en werk de boel af door vlak langs de rand (2 mm) weer een stiknaad te leggen. Zitten de drie tunnels op hun plaats dan is het bovendeck klaar, op één ding na. De opspanlijntjes aan de punten en in het midden bij de staander moeten nu worden opgenaaid. Trek een denkbeeldige lijn van tussen de verstevigde punt en de splitdop waar het lijntje naartoe moet en naai aan de achterzijde van het dek een stuk lijn op de versteviging. Met een flauwe zigzagsteek is dit best te doen.

Een alternatief is een oogje inslaan of een lusje opnaaien. Voor het toompunt branden we met een hete spijker een klein gaatje precies daar waar de staander en het kruisstuk elkaar kruisen, door de versteviging en het zeil heen.

Onderste zeil: hier wordt de kiel opgenomen tussen de twee driehoeken. De kiel is voorzien van een tunneltje waarin een stukje glasfiber moet komen. Dit fibertje zorgt voor de spreiding van de kiel. Maak hiervoor een strookje dat aan de lange zijden wordt omgezoomd. Naai op de punten van de kiel eerst de verstevigingen. Wat er mooi verzorgt uitziet is de verstevigingen aan beide zijden van de kiel te naaien. Zit dit alles op zijn plaats dan spelden we aan één zijde de tunnel tegen de kiel. Als de tunnel te lang is dan is dit niet erg nadat we de tunnel hebben vastgenaaid knippen we de overschotten er gewoon af.

Bij de buitenste punt van de kiel waar deze tunnel zit vastgespeld laten we een stukje van ongeveer 3 cm open. We stikken dus één kant van de tunnel op het verstevigingsstuk niet vast. Zo ontstaat een invoeropening voor het glasfibertje. Deze opening wordt nadat alles in elkaar is gezet met een paar steekjes (handmatig) gesloten. Het staafje kan er dan niet meer uit vallen.

Nu kan de spinnakerzoomband erom heen. Op deze wijze hebben we een keurig afgewerkte kiel met een tunnel erop. In de versterking slaan we een ring, $\pm 10 \text{ mm}$ van de rand vandaan (zeilmakerij kan uitkomst bieden).

De aangrenzende driehoekige vlakken worden van spinnakerzoomband voorzien en dan kunnen we de drie



Stichting Rijsbergse Vliegerdagen
Risten 2
4891bb Rijsbergen (NI)
info@rijsbergsevliegerdagen.nl
www.rijsbergsevliegerdagen.nl
8e Jaargang Nieuwsbrief nr:45
Datum : 01-01-2022

delen op elkaar leggen en vastspelden. De kiel ligt tussen de driehoeken in en de punten van de driehoeken liggen precies op elkaar. Klopt dit alles, dan stikken we de delen aan elkaar vast. Door ze vervolgens open te vouwen en de kiel naar een kant te leggen geeft ons de mogelijkheid de zoom plat te stikken.

Dan kan nu het verstevigingstuk erop worden genaaid. Dit zit niet weggewerkt achter het spinnakerzoomband, nou jammer dan. Hou wel rekening met de aanwezigheid van de kiel bij het vastnaaien van die onderste versteviging. Halverwege het stiksel de kiel weer uit "de weg" draaien, anders word deze vastgestikt aan het vliegerdek. Ook bovenaan, daar waar het kruisstuk komt moet en versteviging worden geplaatst. Dit halve maantje moet zo groot zijn dat hiervandaan de stroken van de tunnels kunnen vertrekken. Die stroken moeten worden vastgezet op die versteviging. Het probleem is dan wel dat je rekening moet houden met de breedte van het kruisstuk.

De tunnel beginnen pas vlak naast dat kruisstuk, dus er zit 7 cm ruimte tussen beide tunnels in. Om aan de voorzijde van de vlieger toch een doorlopende tunnel te zien te krijgen, moeten we in dezelfde kleur, met hetzelfde materiaal, een strookje op het dekje naaien waar de tunnels later weer overheen komen. Maak het dus gerust 2 cm aan elke kant breder, zoom de beide lange kanten om en zorg dat de zoom aan de bovenzijde over het dekje heen naar de achterkant van het dekje kan worden omgeslagen. De tunnels op de juiste lengte maken en hou rekening met de omslag aan de uiteinden. Ook hier kan weer een smal strookje dacron worden mee genaaid ter versteviging van de opening. Zijn beide tunnelstroken even lang dan kunnen ze op het vliegerdekje worden vastgespeld. Denk aan de ruimte voor het kruisstuk! Als alles klopt dan vast stikken met een dubbel stiksel (7 mm en 2 mm van de rand vandaan). Bij de tunnel uiteinden moeten we een lijntje vast stikken. Dit lijntje gebruiken we om de tunnels strak te kunnen spannen. Rest ons nog een opspanlijntje onder aan de vlieger te naaien en de naaimachine kan aan de kant.

FRAME EN TOOM

Plaats de staander in de tunnel en schuif de kruisstukken op hun plaats. Monteer aan de bovenzijde de nylondop, onderaan komt de splitdop. De staander in het tasje boven aan de vlieger schuiven en het onderste opspanlijntje losjes aan de splitdop knopen. Nu de liggers precies doormidden zagen. Schuur met een schuurpapiertje de uiteinden iets rond. Dit vergemakkelijkt straks het door de tunnel schuiven van de liggers.

Duw op de uiteinden de splitdoppen en plaats de liggers door de tunnels heen in de kruisstukken. De opspanlijntjes kunnen aan deze splitdoppen worden bevestigd. Met het lijntje dat naast de staander aan het bovenzeil zit maken we een verbinding met het onderzeil. Sla deze lijn kruislings rond het kruisstuk en zet een beetje spanning erop. Het zeil wordt over de staander strak gespannen. Niet te veel! Anders ontstaan er onnodige rimpels.

De onderste punten van het bovenzeil moeten worden verbonden met de splitdoppen van de onderligger. Zet hier ook niet te veel spanning op en maak een schuifknoop zodat een beetje variëren met die lijnlengte mogelijk blijft. Maak het glasfibertje op lengte en zorg dat de einddoppen erop zitten voordat het in de tunnel wordt geschoven.

Dit fibertje mag met wat speling in de lengte in dit tunneltje zitten. Vergeet niet de opening (deels) dicht te naaien. We knopen de toomlijn om de staander en het kruisstuk heen en beneden knopen we hem vast aan de kiel. De lijn moet ongeveer 2 m lang zijn. In deze lijn wordt een toomring opgenomen, op zo'n wijze geknoopt dat het verstellen mogelijk blijft (kattenklauwknoop).



Stichting Rijsbergse Vliegerdagen
Risten 2
4891bb Rijsbergen (NI)
info@rijsbergsevliegerdagen.nl
www.rijsbergsevliegerdagen.nl
8e Jaargang Nieuwsbrief nr:45
Datum : 01-01-2022

OPLATEN

Zoek een vliegerstek met een ongestoorde wind van 2 Bft. Bevestig je vliegerlijn (1 mm lijntje is sterk genoeg) aan de toomring.

Zoek het juiste punt voor bevestiging van de toomring. Hou wel in de gaten dat op 5 meter hoogte nog erg veel turbulente wind staat, dus lijn geven tot 30 meter geeft een beter resultaat. Dit modelletje is zonder start of luchtanker te vliegen. Veel plezier met je nieuwe aanwinst.

Jan van Leeuwen

Veel plezier met je nieuwe aanwinst.

Jan van Leeuwen (Oost-Souburg)

kitepassion@zeelandnet.nl

<http://www.kitepassion.nl>





Stichting Rijsbergse Vliegerdagen
Risten 2
4891bb Rijsbergen (NI)
info@rijsbergsevliegerdagen.nl
www.rijsbergsevliegerdagen.nl
8e Jaargang Nieuwsbrief nr:45
Datum : 01-01-2022

Dagboek van een vliegeraar

Door Steve Goudeseune, Taiki productions

't Is gebeurd

Dag vliegervrienden, het laatste dagboek verslag van 2021, want het vliegerseizoen zit er dan ook op. Gezien de omstandigheden kijk ik toch tevreden terug op dit vliegerjaar. Graag had ik het seizoen afgesloten in december met vele lichtjes.



Helaas daar kwamen maatregelen tussen en zo wordt het einde, een vroeg begin. Normaal start ik terug met vliegeren in maart, dit keer wordt dit januari. Voor dat vroege begin van het seizoen zijn de voorbereidingen al in volle gang, van verlichting regelen tot bevestigingsmaterialen verzamelen, vliegers aanpassen en Aliexpress leegkopen.

Maar voor we zover zijn blik ik graag nog even terug op de laatste vliegerfestivals die ik heb bezocht. Zo stond ik in het laatste kwartaal van '21 nog in de verkorte versie van het windfestival te Texel en het eendags feestje in Cadzand en in november stonder er plots 5 koeien in de tuin... Jullie bekijken het maar, ik kan geen koe meer zien...

Veel plezier ermee en ik zie jullie allemaal terug volgend jaar

En zoals we in West-Vlaanderen zeggen

Kgonk ik junder ollemoale e ghoe ende e e ghoe begun wensch *

Groetjes

Steve,

Taiki productions

* [Ondertiteling: ik wens jullie allemaal een goed einde en een goed begin]



Stichting Rijsbergse Vliegerdagen
Risten 2
4891bb Rijsbergen (NI)
info@rijsbergsevliegerdagen.nl
www.rijsbergsevliegerdagen.nl
8e Jaargang Nieuwsbrief nr:45
Datum : 01-01-2022

Texel, Nederland – 2 & 3 oktober - Windfestival



Na lang, heel lang wachten was het eindelijk weer zover, het windfestival in Texel. Op donderdag avond had ik al de aanhanger opgepikt en volgeladen zodat ik op vrijdag zonder me te veel te hoeven haasten, op tijd richting Texel kon vertrekken



Op vrijdag, na bijna 6 uur onderweg te zijn zag ik eindelijk het bordje Texel bij het inschepen op de terreinen van Teso.



Na het tolpoortje en een halfuurtje wachten kon ik dan de RoRo oprijden en nam ik afscheid van het vaste land.

Enmaal op het eiland, was het de weg verder zetten naar de groepsaccommodatie. Daar heb ik voor de eerste keer mijn gloednieuwe tent opgezet.



Na het avondeten en wat socializen met de vliegeraars, was het tijd om te gaan slapen.



Na een deugdloze nacht, #BedanktDikkeSlaapzak was het verzamelen op het strand geblazen. Mijn aanhanger ging mee het strand op en na het positioneren was het tijd om de vliegers boven te halen.





Stichting Rijsbergse Vliegerdagen
Risten 2
4891bb Rijsbergen (NI)
info@rijsbergsevliegerdagen.nl
www.rijsbergsevliegerdagen.nl
8e Jaargang Nieuwsbrief nr:45
Datum : 01-01-2022



Er stond een goede bries, waardoor ik nog eens mijn grootste vlieger kon erbij halen samen met de turbine, sparky en team sushi gingen ook de lucht in aan hun eigen piloot vliegers.



Op het einde van de iets verkorte dag werd mijn aanhanger vakkundig van het strand gesleept met de pick-up truck

Na een woelige nacht, met zware windstoten had ik om 7h s morgens mijn tent al terug weggestoken.

Na alles in te laden en een deugddoende douche was het tijd om terug richting strand te trekken. Tijdens het ontbijt werd al snel duidelijk dat het geen vliegerdag ging worden.



En zo kwam het vliegerfestival een dag vroeger dan gepland ten einde.

Na het ontbijt ben ik dan terug richting België vertrokken.

[Het volledige verhaal en meer foto's kun je terug vinden op mijn website](#)



Stichting Rijsbergse Vliegerdagen
Risten 2
4891bb Rijsbergen (NI)
info@rijsbergsevliegerdagen.nl
www.rijsbergsevliegerdagen.nl
8e Jaargang Nieuwsbrief nr:45
Datum : 01-01-2022

De haan / wenduine – 10 oktober 2021 - One sky one world



Op 10 oktober was het terug One sky one world.
De wind viel wat tegen, maar gelukkig had ik mijn lichte
wind vliegertjes mee

Cadzand – 1 november 2021 – Vliegerfeest



Op social media kwam ik nog het vliegerfeest van Cadzand tegen en ik had
instant zin om mee te doen.

Ik had een nieuwe vlieger mee waarbij ik stond te popelen om deze boven te
halen.

Mijn nieuwe Rotor stond als een van de eerste zaken te blinken op het
strand

[Meer over dit feestje vind je op mijn website](#)





Stichting Rijsbergse Vliegerdagen
Risten 2
4891bb Rijsbergen (NI)
info@rijsbergsevliegerdagen.nl
www.rijsbergsevliegerdagen.nl
8e Jaargang Nieuwsbrief nr:45
Datum : 01-01-2022

Vorbereiding lichtjesfestival Rijsbergen -> 2022

Wat zoals gezegd de afsluiter van 2021 ging worden, is de start van 2022 geworden. Maar zo heb ik extra tijd om nieuwe licht creaties te bedenken.



<- in deze vlieger zitten een soort disco lichtjes die ronddraaien

De fenix vlieger heeft externe verlichting -> gekregen aangestuurd door een lichtcontroller.



<- De koinoboris zitten ook klaar in hun opbergkoffer, voorzien van nieuwe batterijen en allen getest.

Voor de cody heb ik ook wat verlichting -> voorzien, al ben ik hier nog niet helemaal over uit.

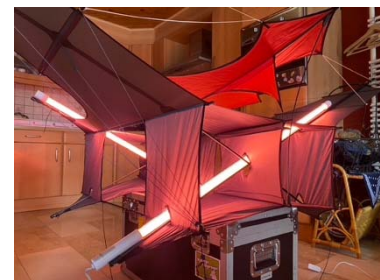

<- Mijn koeien ben ik ook aan het aanpassen om ze klaar te maken voor het lichtfestival. Zo heb ik er al ventilators ingebouwd en nu ben ik nog aan het kijken wat voor lichtjes er in kunnen.

Er komt waarschijnlijk nog wat meer in de lichtjes collectie, in de volgende nieuwsbrief vind je er hier alles over.



Stichting Rijsbergse Vliegerdagen
Risten 2
4891bb Rijsbergen (NI)
info@rijsbergsevliegerdagen.nl
www.rijsbergsevliegerdagen.nl
8e Jaargang Nieuwsbrief nr:45
Datum : 01-01-2022

Rijsbergse vliegerdagen.....Lichtjesfestival.

Lichtjesfestival Rijsbergse Vliegerdagen *in samenwerking met Amarant*

Het Lichtjesfestival is verplaatst naar *Zaterdag, 29 Januari 2022*

Na 2 jaar “vliegerstille” in Rijsbergen vonden wij dat het lang genoeg geduurd heeft en leek het ons een leuk alternatief om een lichtjesfestival in samenwerking met Amarant te organiseren.



Deze keer geen vliegers in de lucht maar tentoongesteld op het dorpsplein.

Alle vliegers zijn verlicht met led lampjes en veel van de vliegers die je normaal in het 3^e weekend van augustus, in de lucht ziet, zoals onder andere een grote panda beer, octopus, drumboxen en tijgertje zie je nu op grond staan. De vliegers worden vol geblazen met lucht door middel van ventilatoren en worden dan voorzien van lampjes.



Stichting Rijsbergse Vliegerdagen
Risten 2
4891bb Rijsbergen (NI)
info@rijsbergsevliegerdagen.nl
www.rijsbergsevliegerdagen.nl
8e Jaargang Nieuwsbrief nr:45
Datum : 01-01-2022

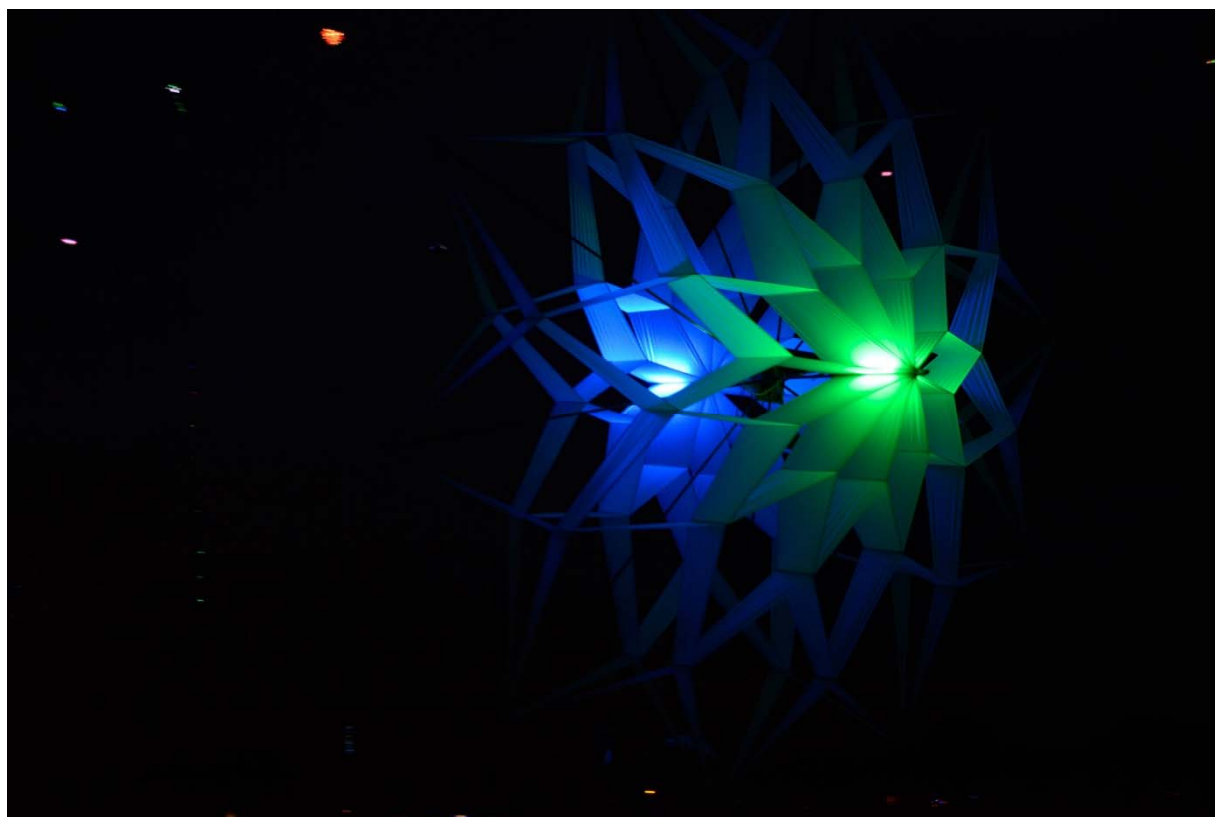

Entree is gratis!

Meer dan 60 banners, pyramides, hengels, vliegers te veel om op te noemen en uiteraard alles voorzien van duizenden lampjes kortom een lichtjesfestival!

Tijdens deze avond zal wethouder Twan Zopfi namens de gemeente Zundert ook een bezoek brengen aan ons lichtjesfestival.

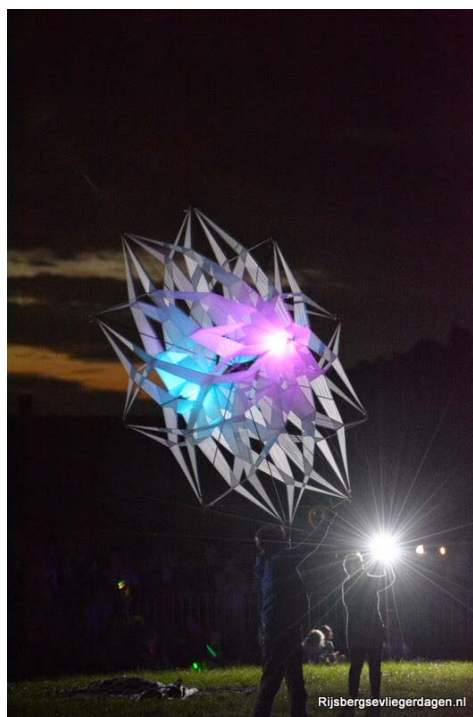



Stichting Rijsbergse Vliegerdagen
Risten 2
4891bb Rijsbergen (NI)
info@rijsbergsevliegerdagen.nl
www.rijsbergsevliegerdagen.nl
8e Jaargang Nieuwsbrief nr:45
Datum : 01-01-2022



Er is een optreden van Tomodachitaiko (Japanese drums). Dit alles wordt georganiseerd door de Rijsbergse Vliegerdagen in samenwerking met Amaranant.
<https://tomodachitaiko.nl>

Amarant draagt bij aan het welzijn en geluk van mensen met een (lichte) verstandelijke beperking, autisme of hersenletsel. We helpen problemen te verminderen, stimuleren de zelfredzaamheid en zetten ons in voor een hogere kwaliteit van leven. Dat doen we in verbinding met verwanten, medezeggenschap en samenwerkingspartners

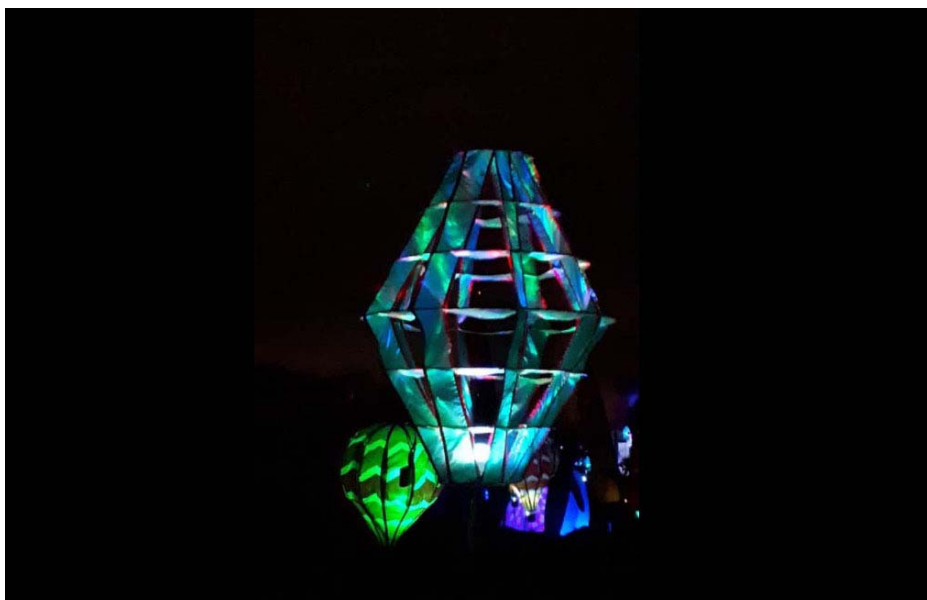



Stichting Rijsbergse Vliegerdagen
Risten 2
4891bb Rijsbergen (NI)
info@rijsbergsevliegerdagen.nl
www.rijsbergsevliegerdagen.nl
8e Jaargang Nieuwsbrief nr:45
Datum : 01-01-2022

Noteer in je agenda :

Zaterdag 29 Januari 2022.

Dorpshuis Amarant
Leijakkerplein 4
4891 NS Rijsbergen

<https://rijsbergsevliegerdagen.nl>

Aanvang : 18.00 uur

Einde : 21.00 uur

Er is parkeergelegenheid bij sporthal het trefpunt in Rijsbergen (Laguitensebaan 60a). Voor de bezoekers uit Rijsbergen, kom te voet of met de fiets en laat je verrassen.

De eerste 150 kinderen die zich melden bij ons krijgen gratis een jojo met licht erin!

Vliegeraars die graag deel willen nemen aan ons lichtjesfestival kunnen mailen naar info@rijsbergsevliegerdagen.nl



Uiteraard hanteren wij de dan geldende covid regels.



Stichting Rijsbergse Vliegerdagen
Risten 2
4891bb Rijsbergen (NI)
info@rijsbergsevliegerdagen.nl
www.rijsbergsevliegerdagen.nl
8e Jaargang Nieuwsbrief nr:45
Datum : 01-01-2022

Het lichtjesfestival Rijsbergen wordt mede mogelijk gemaakt door:



Uw partner voor,
Systeemplafonds en wanden, Klimaatplafonds en Pantry,s



Mail: info@thipla.nl - Tel: 0640178876 - Web: www.thipla.nl



Stichting Rijsbergse Vliegerdagen
Risten 2
4891bb Rijsbergen (NI)
info@rijsbergsevliegerdagen.nl
www.rijsbergsevliegerdagen.nl
8e Jaargang Nieuwsbrief nr:45
Datum : 01-01-2022



De NCB

De Belgische vliegerclub NCB werd opgericht in 1982.

Ze is daarmee de oudste vliegerclub in België. De N staat voor Nouveau: "Nieuw" dus. Jawel, de NCB was in oorsprong een Franstalige club. Daar kwam al vlug verandering in omdat er steeds meer Nederlandstalige leden bij kwamen.

In 1988 werd beslist om het ledenblad voortaan ook in het Nederlands uit te geven. Hierdoor werden echter de druk- en verzendingskosten te hoog... Toen werd beslist om het ledenblad voortaan in twee uitgaven te drukken: Frans en Nederlands. Dit tijdschrift wordt volledig samengesteld door bijdragen van de leden. De onderwerpen zijn heel divers: verslagen van vliegerbijeenkomsten, bouwplannen en -tips, historische en wetenschappelijke bijdragen, enz...

Na het verdwijnen van het Nederlandse blad 'Vlieger', was het NCB-tijdschrift nog het enige vliegerblad in het Nederlands.

De NCB merkte dan ook een stijgende belangstelling vanuit Nederland. Er zijn nu bijna evenveel Nederlanders als (Nederlandstalige) Belgen in de club. Aan Franstalige zijde is dit nog sterker: er zijn nu meer buitenlandse leden dan Belgen. Dat zijn vooral Fransen, maar ook Zwitsers, Frans-Canadezen, enz...

De leden ontvangen het driemaandelijks tijdschrift via de post, ze hebben een groepsverzekering en hebben toegang tot de 'clubwinkel'.

Voor meer informatie

www.ncbkiteclub.org





Stichting Rijsbergse Vliegerdagen
 Risten 2
 4891bb Rijsbergen (NI)
info@rijsbergsevliegerdagen.nl
www.rijsbergsevliegerdagen.nl
 8e Jaargang Nieuwsbrief nr:45
 Datum : 01-01-2022

Vliegerkalender 2022

Inmiddels weten we dat heel veel vliegerfestivals zijn afgelast vanwege het corona virus.

Ook zijn veel organisaties terughoudend met het bekendmaken van een datum.

Volledigheidshalve plaatsen we toch de vliegerkalender voor de komende maanden. De meeste organisaties wachten de ontwikkelingen af van Corona.

Let op : neem **altijd** eerst contact op met de organisatie of het doorgaat ! (Rood = afgelast)

<i>Datum</i>	<i>Vliegerfestival</i>	<i>Plaats</i>	<i>Land</i>
16 Januari 2022	Maandelijksse bijeenkomst tricks party	Zeebrugge strand	Belgie
29 Januari 2022	Rijsbergse Vliegerdagen Lichtjesfestival	Rijsbergen	Nederland
20 Februari 2022	Maandelijksse bijeenkomst tricks party	Zeebrugge strand	Belgie
20 maart 2022	Maandelijksse bijeenkomst Tricks party	Zeebrugge strand	Belgie
16 t/m 18 April 2022	Festival Chatelaillon Plage	Chatelaillon	Frankrijk
16 t/m 18 April 2022	Int Vliegerfestival Vroomshoop	Vroomshoop	Nederland
23 april t/m 1 mei 2022	Int Kitefestival Berck sur Mer	Berck sur Mer	Frankrijk
27 April 2022	Konings vliegeren	Schoonebeek	Nederland
4 t/m 6 Juni 2022	Vliegerfestival Renesse	Renesse	Nederland
16 t/m 18 Juni 2022	Kite fliers meeting	Fano	Denemarken
20/ 21 Augustus 2022	Rijsbergse Vliegerdagen	Rijsbergen	Nederland
10 t/m 18 Sept 2022	Kitefestival Dieppe	Dieppe	Frankrijk
24/25 September 2022	Vliegerfestival Scheveningen	Scheveningen	Nederland

Foto: Bert Maetens





Stichting Rijsbergse Vliegerdagen
Risten 2
4891bb Rijsbergen (NI)
info@rijsbergsevliegerdagen.nl
www.rijsbergsevliegerdagen.nl
8e Jaargang Nieuwsbrief nr:45
Datum : 01-01-2022

Tot slot

Dit was dan nieuwsbrief nummer 45.

Mocht je ook copy aan willen leveren voor de nieuwsbrief dan is die van harte welkom.
Je kunt dit aanleveren via info@rijsbergsevliegerdagen.nl.

De volgende nieuwsbrief, nummer 46, verschijnt 1 April 2022.

Stichting Rijsbergse Vliegerdagen
p/a Risten 2
4891bb Rijsbergen
Nederland.
info@rijsbergsevliegerdagen.nl
www.rijsbergsevliegerdagen.nl



Rijsbergse
Vliegerdagen
2018

