



Stichting Rijsbergse Vliegerdagen
Risten 2
4891bb Rijsbergen (NI)
info@rijsbergsevliegerdagen.nl
www.rijsbergsevliegerdagen.nl
8e Jaargang Nieuwsbrief nr: 42
Datum : 01-07-2021

Inhoudsopgave nieuwsbrief nummer 42

- Nieuwsbrief nummer 42
- Informatie Deelnemers
- Hoe bouw ik een vlieger door Jan van leeuwen
- Het dagboek van Steve Goudeseune
- Ncb
- Vlieger kalender
- Tot slot

Nieuwsbrief nummer 42

De nieuwsbrief van de Rijsbergse Vliegerdagen verschijnt iedere 1e van het kwartaal, plus 2 weken voor aanvang van de Rijsbergse Vliegerdagen een extra uitgave.

De Nieuwsbrief lezen of downloaden kan via de website: <https://rijsbergsevliegerdagen.nl/nieuwsbrief/>



Helaas AFGELAST



Stichting Rijsbergse Vliegerdagen
Risten 2
4891bb Rijsbergen (NI)
info@rijsbergsevliegerdagen.nl
www.rijsbergsevliegerdagen.nl
8e Jaargang Nieuwsbrief nr: 42
Datum : 01-07-2021

Nieuwsbrief nummer 42

Nummer 42 al weer van deze nieuwsbrief.

Zoals iedereen wel begrijpt kunnen we niet de nieuwsbrief maken zoals we willen. Ook hier hebben we last van de corona.

Al geruime tijd zijn er zo goed als geen vliegerevenementen. Het ziet er naar uit dat we wel de goeie kant op gaan. Tot die tijd nog even geduld.

In deze nieuwsbrief staat ook de vliegerkalender, check altijd eerst voor je op pad gaat, of het wel doorgaat.

Zoals iedereen inmiddels wel begrepen heeft gaan de Rijsbergse Vliegerdagen van 21 en 22 augustus 2021 **NIET** door.

Het was dit jaar voor ons als bestuur veel moeilijker om deze beslissing te nemen dan vorig jaar. Inmiddels hebben we meerder versoepelingen gehad van de corona regels.

Echter voor evenementen is er nog steeds een strikte regelgeving.

De regels waar wij als Rijsbergse Vliegerdagen mee te maken krijgen heeft ons toch doen besluiten om te annuleren.

Zoals gezegd een moeilijk besluit !

We hopen jullie allemaal weer te zien op 20 en 21 augustus **2022**.

Namens de Stichting Rijsbergse Vliegerdagen wensen we iedereen een goede gezondheid toe en hou nog even vol !

Bestuur Stichting Rijsbergse Vliegerdagen





Stichting Rijsbergse Vliegerdagen
Risten 2
4891bb Rijsbergen (NI)
info@rijsbergsevliegerdagen.nl
www.rijsbergsevliegerdagen.nl
8e Jaargang Nieuwsbrief nr: 42
Datum : 01-07-2021

Verzenden Nieuwsbrief.

Voorheen hebben we de nieuwsbrief van de Rijsbergse Vliegerdagen altijd per email verstuurd. Inmiddels hebben we enorm veel leden op de mailinglist staan die graag de nieuwsbrief willen ontvangen, dit heeft helaas ook nadelen.

Als je een groot aantal emailadressen in één keer verstuurd met een bijlage dan zien diverse computer systemen dit als het verzenden van spam, en wordt binnen de kortste keer het emailadres van de verzender geblokkeerd.

We hebben hier al een paar keer grote problemen mee gehad. Wij hebben besloten om de nieuwsbrief niet meer per email te versturen. Zodra de nieuwe nieuwsbrief gereed is melden wij dit via de facebook groep van de Rijsbergse Vliegerdagen en de Rijsbergse Vliegerdagen groeps app (whatsapp).

De nieuwsbrief wordt online op onze website geplaatst, je kunt dan kiezen of je het pdf bestand wil downloaden (of lezen) of dat je de 3D flip-over wil lezen.

[Nieuwsbrief Download - Rijsbergse Vliegerdagen](#)

[Nieuwsbrief 3D Flip - Rijsbergse Vliegerdagen](#)



Je kunt ook altijd een email sturen naar info@rijsbergsevliegerdagen.nl voor informatie, of om de nieuwsbrief direct gemaild te krijgen mocht het downloaden niet lukken.

Rene Baremans
Stichting Rijsbergse Vliegerdagen
www.rijsbergsevliegerdagen.nl



Stichting Rijsbergse Vliegerdagen
Risten 2
4891bb Rijsbergen (NI)
info@rijsbergsevliegerdagen.nl
www.rijsbergsevliegerdagen.nl
8e Jaargang Nieuwsbrief nr: 42
Datum : 01-07-2021

Informatie deelnemers....

Inschrijving voor de deelnemers 2021 geannuleerd !

Helaas hebben we de inschrijving voor 2021 moeten annuleren.

De corona regelgeving betreffende evenementen heeft voor ons te veel risico. Vragen die niet beantwoord kunnen worden, risico, en uiteraard ook de financiële gevolgen.

Daarbij vinden wij dat ieders gezondheid voorop staat,

Het was een zeer moeilijke beslissing en we gaan er vanuit dat we in 2022 weer een geweldig vliegerfestival kunnen organiseren.



Ook voor de rijsbergse vliegerdagen van 2022 geldt het volgende:

Meld aub tijdig af bij verhindering, zodat andere deelnemers door kunnen schuiven van de reservelijst !!!

Een verzoek aan alle deelnemers.

Zodra je op het veld bent, beperk het rijden met de auto tot een minimum !!

Mocht je tussendoor even weg moeten, parkeer dan op de parkeerplaats. Als het vliegerfeest is

afgelopen willen wij heel graag een onbeschadigd weiland achter laten.

De groepsapp voor de deelnemers van de Rijsbergse Vliegerdagen is actief gebleven dus ook via de groepsapp kun je reageren. Wil je ook in de groepsapp stuur dan even een mailtje, appje, of via facebook dan regelen we dat.

Aanmelden kan ook via onderstaande link of Qr code :

Open deze link om deel te nemen aan de WhatsApp groep:

<https://chat.whatsapp.com/5kh5UCfiURm12T851iV5bo>.



Bestuur Stichting Rijsbergse Vliegerdagen.



Stichting Rijsbergse Vliegerdagen
Risten 2
4891bb Rijsbergen (NI)
info@rijsbergsevliegerdagen.nl
www.rijsbergsevliegerdagen.nl
8e Jaargang Nieuwsbrief nr: 42
Datum : 01-07-2021

Hoe bouw ik een vlieger door.....Jan van Leeuwen.

Wolf





Stichting Rijsbergse Vliegerdagen
Risten 2
4891bb Rijsbergen (NI)
info@rijsbergsevliegerdagen.nl
www.rijsbergsevliegerdagen.nl
8e Jaargang Nieuwsbrief nr: 42
Datum : 01-07-2021

Deze vlieger is een ontwerp van Naud van der Laak en gemaakt voor matige tot krachtige wind (3 tot 6 Bft.). Op een vliegerfeest te Vlissingen zag ik dit model weer eens hoog in de lucht staan en kreeg toestemming om het model te gebruiken voor publicatie. Naud kreeg het idee voor dit model bij het zien van het logo van de voetbalclub "The Wolverhampton Wanderers" uit Engeland.

N.B. Deze beschrijving is misschien op bepaalde punten erg uitgebreid. Dit maakt het voor de beginnende vliegerbouwers wellicht wat eenvoudiger het model na te bouwen. Ervaren vliegerbouwers hebben vaak aan een tekening al voldoende.

MATERIAAL

- ± 5 m² 52 grams spinnakerdoek
- 2 stuks Ramin Ø 9 mm voor de staanders 2.1 m lang
- 1 stuks RCF Ø 6 mm voor de ligger 1.65 m lang
- 1 stuks Ramin Ø 9 voor de bovenste spreider ± 50 cm lang
- 1 stuks Ramin Ø 9 voor de onderste spreider ± 40 cm lang
- 2 splitdoppen Ø 6 mm
- ± 20 cm slang binnendiameter 9 mm spinnakerzoomband
- 1 stuk dacron voor versterkingen toomdraad 2 mm
- aluminium toomring

ZEIL

Voor het kunnen maken van deze vlieger is een kartonnen mal noodzakelijk. Zet de maten voor de halve vlieger volgens de tekening uit op het karton en snij langs een liniaal de mal uit. Hou bij de midden naad A-A rekening voor een zoom (7 mm extra).

De vlieger is opgebouwd uit twee helften. De onderste en bovenste velden worden door een platstiknaad bij A-A aan elkaar gezet. Door dit grote vel dubbel te vouwen in de lengte en het vast te spelden aan elkaar kan de mal (van de halve kop) precies langs die gevouwen kant worden gelegd en vastgespeld. De kop kan nu worden uitgesneden of geseald. Bij het weer open vouwen van het vel is de contour van de kop te zien.

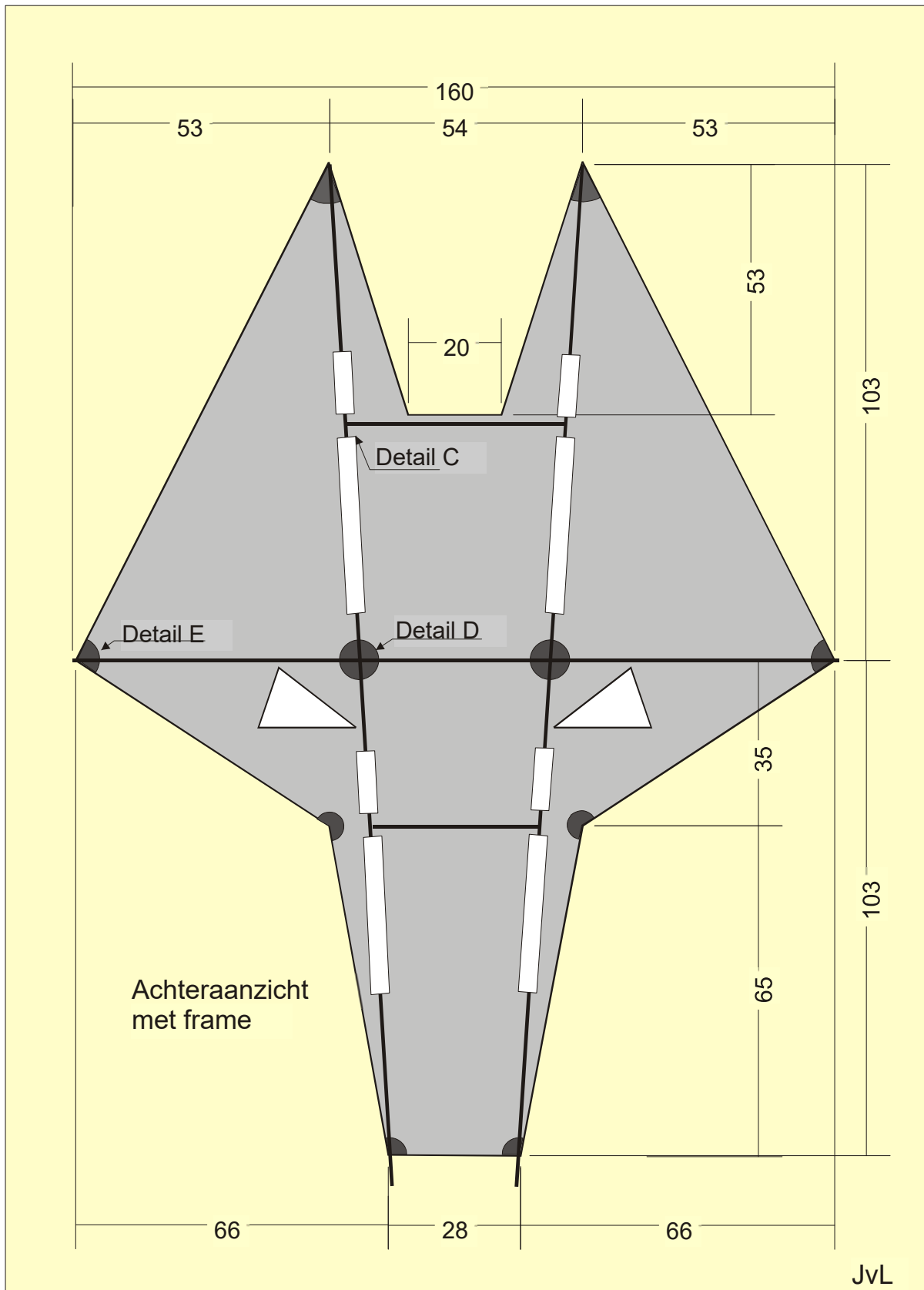



Stichting Rijsbergse Vliegerdagen
Risten 2
4891bb Rijsbergen (NI)
info@rijsbergsevliegerdagen.nl
www.rijsbergsevliegerdagen.nl
8e Jaargang Nieuwsbrief nr: 42
Datum : 01-07-2021

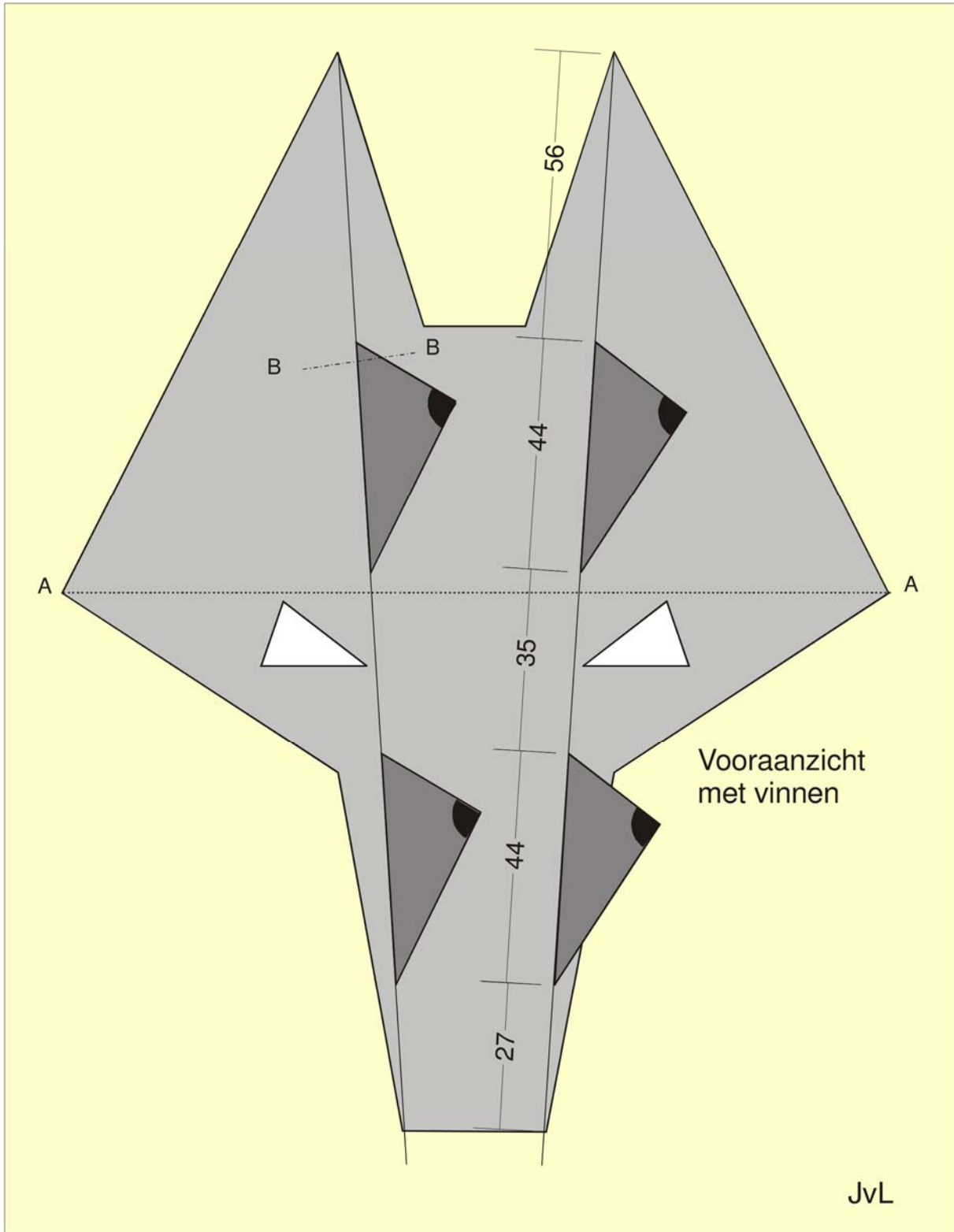



Stichting Rijsbergse Vliegerdagen
 Risten 2
 4891bb Rijsbergen (NI)
info@rijsbergsevliegerdagen.nl
www.rijsbergsevliegerdagen.nl
 8e Jaargang Nieuwsbrief nr: 42
 Datum : 01-07-2021

We hebben gebruik gemaakt van spinnakerzoomband voor de randafwerking. (Wil je een rolzoom maken hou dan bij het maken van de mal rekening met de zoomtoeslag en verstevig de rand eventueel met keperband). Snij eveneens de vinnen en de tunnels uit. De zijde aan de vinnen waarmee we een verbinding met het vliegerdek moeten maken krijgt 2 x een zoomtoeslag (zie detailtekening).

De maten van de tunnels bepaal je als volgt: (stokdiameter x 3,14) + (4 x zoomtoeslag) = (9 X 3,14) + (4 x 7mm) = 28 + 28 = 56 mm. Tunnelstroken van 56 mm breedte. Naai vervolgens op alle punten en inwendige hoeken dacron versterkingen.

Door deze eerst te bevestigen worden de randen aan de buitenzijde van de vlieger mooi weggewerkt achter het zoomband.

Begin daarna met het zomen van de vinnen. Alleen aan die zijde die aan het vliegerdek genaaid gaat worden maken we een zoom. Een keer omslaan en vaststikken volstaat. Zoom dan de randen van het vliegerdek.

Een lastig karweitje op die plaatsen waar een knik in het doek zit bij een zogenaamde inwendige hoek. Toch is dit te doen door zover mogelijk tot in zo'n hoek door te naaien en dan de zoomband met over-lengte af te knippen.

Door het zoomband aan de stofvouw door te knippen tot precies in de hoek, kun je het band aan onder- en bovenzijde voorbij de hoek vastnaaien.

Overschot knip je daarna gewoon weg. Het starten in zo'n inwendige hoek gaat weer zo. Eerst een knipje geven in de stofvouw van het band om het zodoende over de hoek heen te schuiven en dan weer verder naaien. Later deze flapjes vastnaaien en overschoten wegknippen.

Nu kunnen de ogen worden gemaakt.

Door wat ruimte te houden onder de naad A-A en de staanders is de plaats te bepalen waar de ogen moeten komen. Teken hiervoor de ogen eerste op een stukje karton en knip dit uit. Deze mallen helpen bij het plaats bepalen.

Teken de exacte plaats op het vliegerdek en naai aan de achterzijde eerst een versteviging van keperband of dacron band.

Hier overheen komt dan de stof gevouwen die het gat afwerkt.

Door dit zo te maken zal de rand van zo'n oog niet gaan oprekken.

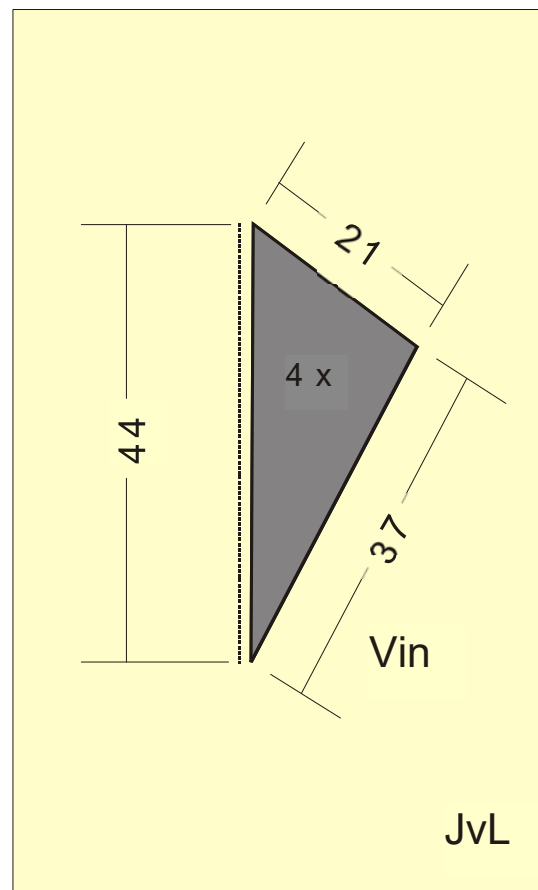



Stichting Rijsbergse Vliegerdagen
 Risten 2
 4891bb Rijsbergen (NI)
info@rijsbergsevliegerdagen.nl
www.rijsbergsevliegerdagen.nl
 8e Jaargang Nieuwsbrief nr: 42
 Datum : 01-07-2021

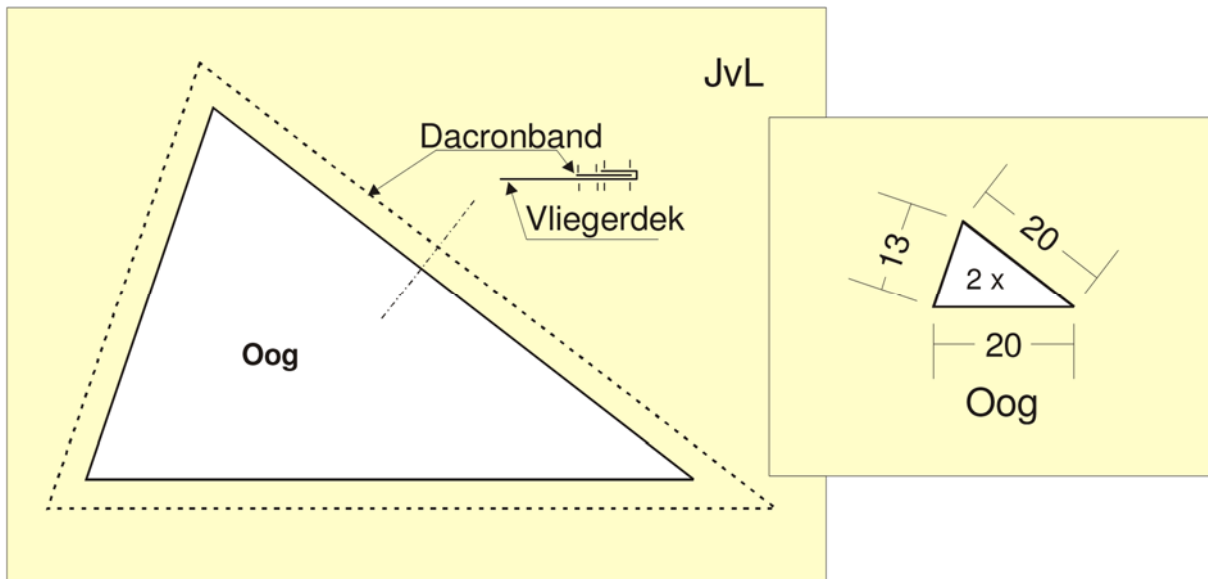

Is alles afgezoomd dan kunnen de vinnen worden vastgespeld op het dek. Ze lopen precies in de lijn van de staanders. Teken die lijn met een zacht potlood op het dek daar waar de vinnen moeten komen. Vervolgens de vinnen vastspelden en vastnaaien aan het dek.

Nu komt het maken van de 8 tunnels voor de staanders. Alle zijden worden enkel omgezoomd. In de zoom van de korte zijden kan eventueel een smal strookje dacron worden mee gestikt ter versteviging van de opening. Aan de achterzijde van de vlieger dienen die tunnels te komen exact achter de vinnen en zo strak rond de staanders heen zodat er weinig speling in zit. De krachten komen via de vinnen en het vliegerdek op die tunnels die het frame op z'n plaats houden.

Het geheel moet wel stevig met elkaar verbonden zijn.

Door de tunnels vast te spelden of gebruik te maken van dubbelzijdige tape kunnen ze precies op de juiste maat worden vastgezet.

De tunnels zijn onderbroken ter plaatse van het stukje slang. Hierin komt later de spreider.

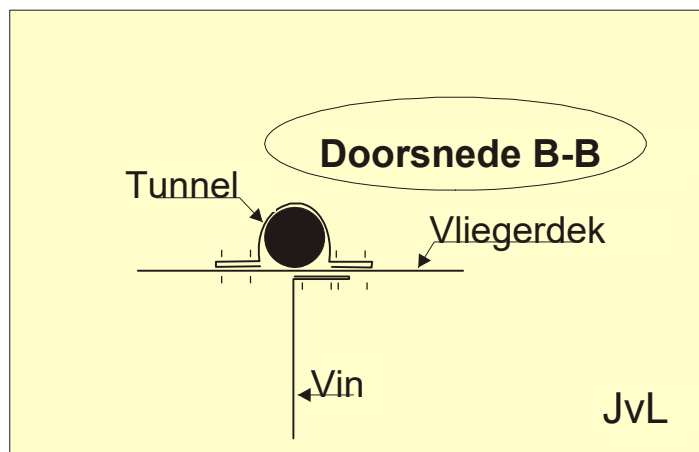

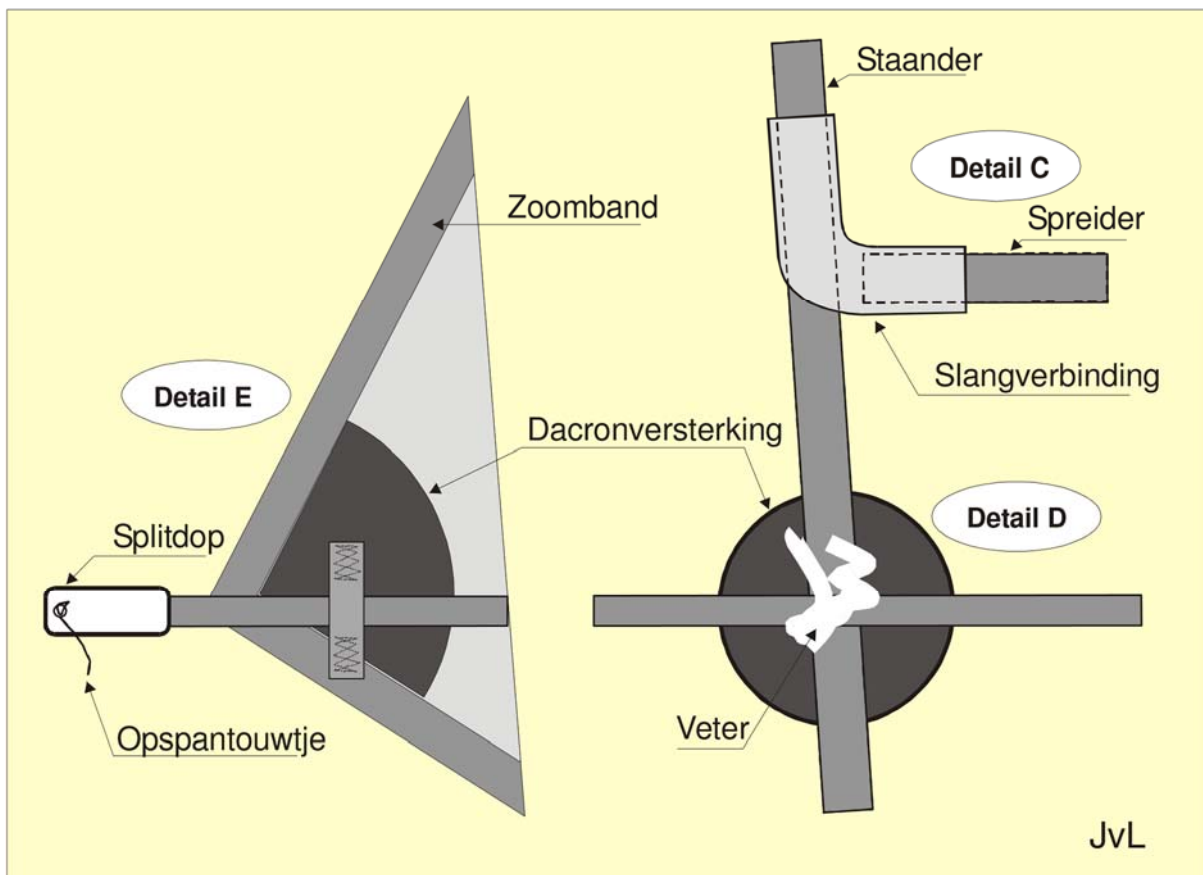

Nu rest ons alleen nog een aantal kleine tunneltjes van b.v. dacron ter plaatse van de opspanpunten. Hiermee fixeren we het frame tegen wegdraaien. Op alle hoeken dienen tevens opspan- of bevestigingslijntjes genaaid te worden. Maak deze niet tekort. Nog een klein lusje aan elke vin naaien voor de toom bevestiging. Ter plaatse van de kruising staander en ligger moet op de dracon versteviging een veter worden bevestigd. Hiermee fixeren we de ligger tegen de staander aan.

STAART

Dit model kan niet zonder staart worden gevlogen. Het moet een staart zijn van minimaal 8 meter lang. Door stroken te snijden van 12 cm breed (haaks op de stof) en door op deze stroken een (liefst platte) vliegerlijn te naaien, ontstaat een stevige basis. Een vliegerstaart (rafelstaart) werkt alleen goed als deze veel luchtweerstand opbouwt. Dit verkrijgen we door dwars op de lijn de stof in te knippen met tussenruimtes van 1,5 cm. Pas op, niet de lijn doorknippen! Die is vastgenaaid voor de sterkte, zo kun je eens stevig aan de staart moeten trekken zonder bang te zijn dat de stof scheurt.

Die lengte van 8 meter betekent honderden knipjes met een schaar, maar het resultaat is effectief. Maak aan beide einden een lus voor bevestiging aan de vlieger.



Stichting Rijsbergse Vliegerdagen
 Risten 2
 4891bb Rijsbergen (NI)
info@rijsbergsevliegerdagen.nl
www.rijsbergsevliegerdagen.nl
 8e Jaargang Nieuwsbrief nr: 42
 Datum : 01-07-2021

Op dezelfde manier maken we ook de V-lijn. Tussen beide staanders maken we twee rafelstroken van elk 80 cm lang. Ze worden samengeknoopt en hier maken we een lus. Hier komt later de staart aan vast. De bevestiging aan de vlieger kan worden uitgevoerd door lusjes om de staander heen. De naaimachine kan nu aan de kant.

FRAME

De staanders wordt op lengte gemaakt. Aan beide uiteinden wordt een zaagsnede gemaakt. Hierin komt straks het bevestigings- of opspanlijntje. Voer de staanders in de tunnels met de stukjes slang eroverheen geschoven. Die stukjes slang dienen eerst van een gat te worden voorzien. Door ze bij het opschuiven opzij te vouwen kan het frame door het gat in de zijkant worden geschoven en ontstaat de mogelijkheid om de spreider er in te plaatsen.

Om de krachten beter op te kunnen vangen op de uiteinden van de staanders verdient het aanbeveling de uiteinden te wikkelen en af te lakken. Zo ontstaat een sterke opspanning. Zitten beide staanders op hun plaats dan kunnen de spreiders op lengte worden gemaakt. Met iets overlengte uitvoeren zodat alles lekker wordt opgespannen. Als laatste de splitdoppen op de ligger schuiven en de opspanlijntjes op lengte knopen. De ligger wordt d.m.v. de veters op de kruisingen ligger/staander gefixeerd. Nu kan de toom eraan.

TOOM

Vanaf de bovenste vinnen loopt een lijn waarin halverwege een alu-ring moet komen.

De afstanden van de punt van de vin naar de ring moet 87 cm zijn. Zo ook aan de onderste vinnen een doorgaande lijn knopen waar een ring wordt geplaatst op 134 cm vanaf elke vin.

Deze twee ringen worden met elkaar verbonden door een derde lijntje waarin eveneens een ring is opgenomen > Dit is de toomring waar de vliegerlijn aankomt.

Deze ring is naar behoefte naar boven of naar onder te verschuiven.

Gebruik als knoop steeds een kattenklauwknoop.

Om de vlieger stabiel te krijgen moet de staart worden vastgemaakt aan de V-lijn. De vlieger kan nu worden uitgetest.

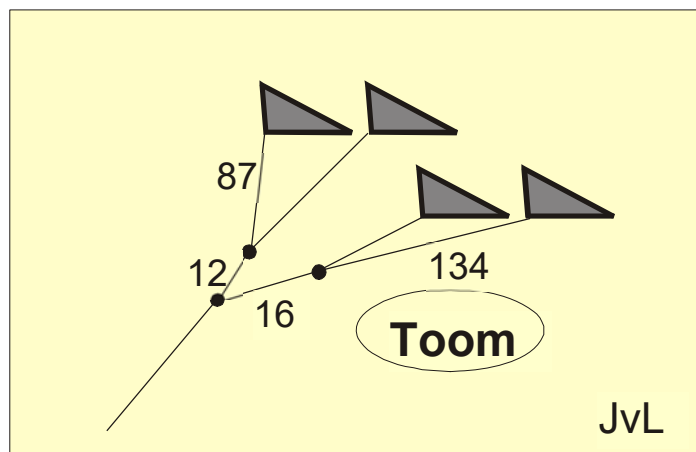



Stichting Rijsbergse Vliegerdagen
Risten 2
4891bb Rijsbergen (NI)
info@rijsbergsevliegerdagen.nl
www.rijsbergsevliegerdagen.nl
8e Jaargang Nieuwsbrief nr: 42
Datum : 01-07-2021

OPLATEN

Ga naar je vliegerstek en probeer dit model uit bij windkracht 3 Bft. Bevestig de vliegerlijn aan de toomring en geef lijn tot ± 10 meter. Corrigeer eventueel de stand van de toomring en geef daarna meer lijn. Je zult ervaren dat het model stevig trekt. Succes met het maken en veel plezier met je nieuwe aanwinst!



Wolf met mooie kleurindeling.

Veel plezier met je nieuwe aanwinst.

Jan van Leeuwen (Oost-Souburg)
kitepassion@zeelandnet.nl
<http://www.kitepassion.nl>





Stichting Rijsbergse Vliegerdagen
Risten 2
4891bb Rijsbergen (NI)
info@rijsbergsevliegerdagen.nl
www.rijsbergsevliegerdagen.nl
8e Jaargang Nieuwsbrief nr: 42
Datum : 01-07-2021

Dagboek van een vliegeraar

Door Steve Goudeseune, Taiki productions

Dag beste vlieger vrienden,

Nu de Corona maatregelen versoepelen zijn er terug wat meer mogelijkheden, zo kunnen we al wat meer in groep vliegeren en kan ik al eens naar Nederland, al is dat laatste wel voor een beperkte tijd.

Maar mij hoor je natuurlijk niet klagen, ik ben al lang blij dat ik mijn vliegervrienden terug kan zien.



Voor deze editie van mijn dagboek ben ik gaan vliegeren in Jemeppe bij een kasteel waar we aan het werk waren, ook heb ik enkele reparaties aan mijn KAP systeem uitgevoerd, enkele nieuwe GoPro camera's aan de collectie toegevoegd.

Een vliegertje uit bubbelpastiek en vliegeren in Zeebrugge, ik heb dit keer duidelijk niet stilgezeten. Maar het allerleukste en meest naar uitgekeken was eindelijk terug kunnen vliegeren in Nederland en dit samen met de vrienden van "Vliegeren is voor iedereen" op Brouwersdam.

Maar laat ik niet meer van jullie tijd ophouden.

Enjoy,

Steve,

Taiki productions



Stichting Rijsbergse Vliegerdagen
Risten 2
4891bb Rijsbergen (NI)
info@rijsbergsevliegerdagen.nl
www.rijsbergsevliegerdagen.nl
8e Jaargang Nieuwsbrief nr: 42
Datum : 01-07-2021

Chateau Jemeppe [Luxemburg, België] – 26 maart 2021



Voor het werk zijn we naar jemeppe getrokken, daar is er een hotel in een kasteel waar wij onze diensten hebben verleend, zo hebben we er een kassasysteem en het netwerk geïnstalleerd.

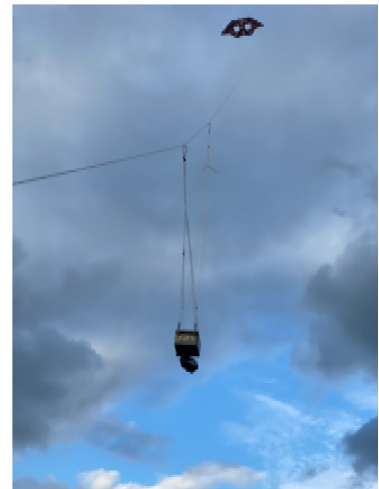

Na de werkdag en met toestemming van de verantwoordelijke heb ik nog even mijn vlieger boven gehaald samen met mijn GoPro voor enkele leuke foto's. De verantwoordelijke is ook even komen kijken en zag dat het goed was.

Voor de foto heb ik mijn Barbera Meyer Double Delta Conyne genomen. De Camera was mijn Gopro Hero 6





Stichting Rijsbergse Vliegerdagen
Risten 2
4891bb Rijsbergen (NI)
info@rijsbergsevliegerdagen.nl
www.rijsbergsevliegerdagen.nl
8e Jaargang Nieuwsbrief nr: 42
Datum : 01-07-2021

Reparaties en testen.

Altimeter reparatie



Tijdens het vliegeren in Jemeppe heb ik dus gezien dat de altimeter niet registreerde, na onderzoek bleek dat de helft van de stroom niet doorkwam tot aan de hoogtemeter.



Er bleek een slecht contact te zijn in batterij houder 2.

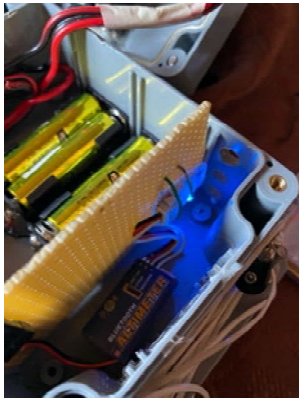

Na de houder te lijf te gaan met een soldeerbout, is er weer een blauw lichtje op de altimeter module en kunnen we weer meten.

GoPro Hero 9 Black en Gopro MAX testen

Om nog mooiere, leukere, betere foto's en filmpjes te maken heb ik geïnvesteerd in enkele nieuwe camera's, ééntje van deze, is deze GoPro Hero 9 Black, alsook een MAX voor 360° Filmpjes en foto's

Binnenkort dus meer op mijn sociale media





Stichting Rijsbergse Vliegerdagen
 Risten 2
 4891bb Rijsbergen (NI)
info@rijsbergsevliegerdagen.nl
www.rijsbergsevliegerdagen.nl
 8e Jaargang Nieuwsbrief nr: 42
 Datum : 01-07-2021

Bubbelplastiek vlieger



Wat al een eindje op mijn verlanglijstje stond, was een bubbelplastiek vliegertje.

Na een beetje gepuzzel en geplak, heb ik een vliegertje. Ik moet hem nog te goed testen, maar de snelle tests waren alvast veel belovend.

Zeebrugge – Kiting 4 autism awareness 2021 [Poging 1] - 15 mei 2021



Het initiele evenement is uitgesteld mits het niet echt het geschikte weer was om te vliegeren. Het was wat druilerig weer maar heb toch een poging ondernomen om wat zaken in de lucht te zetten.





Stichting Rijsbergse Vliegerdagen
Risten 2
4891bb Rijsbergen (NI)
info@rijsbergsevliegerdagen.nl
www.rijsbergsevliegerdagen.nl
8e Jaargang Nieuwsbrief nr: 42
Datum : 01-07-2021

Pop-up vliegerfeest - Brouwersdam [NL] – 30 mei 2021

Na een lange tijd van niet in Nederland kunnen gaan vliegeren, was het op 30 mei eindelijk zover. Samen met "Vliegeren is voor iedereen" en nog enkele andere vliegeraars zijn we naar Brouwersdam getrokken voor een leuke vliegerdag.



Bij aankomst in Brouwersdam was het wel even zoeken. Waar er exact gevliegerd kon worden, je mag namelijk niet overal vliegeren op het strand. Na de juiste locatie te hebben gevonden was het tijd om uit te laden en te vliegeren.

In de voormiddag viel de wind wat tegen, maar na de middag kwam de wind opzetten en hebben we nog enkele uren kunnen vliegeren.



Zoals altijd hadden we natuurlijk weer veel bekijks tijdens het vliegeren, vele mensen namen foto's en kindjes waren weer aan het spelen met de turbine.

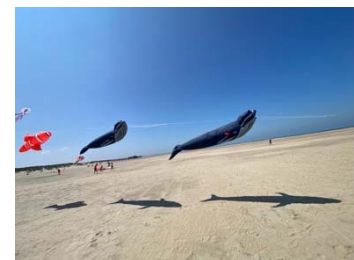

Bij het laatste heb ik wel verschillende keren moeten meedelen dat de turbine een gevaarlijk object is en iedereen moet opletten.



Op het einde van de dag nadat we alles opgeruimd hadden was het tijd om naar huis te gaan, maar niet voor we nog met zijn allen een frietje met bijhorende snacks naar binnen hadden gewerkt.



Het was een geslaagde dag.

Moe en voldaan vatte ik de terugtocht naar huis aan.



Stichting Rijsbergse Vliegerdagen
 Risten 2
 4891bb Rijsbergen (NI)
info@rijsbergsevliegerdagen.nl
www.rijsbergsevliegerdagen.nl
 8e Jaargang Nieuwsbrief nr: 42
 Datum : 01-07-2021

Nieuwe camera KAP test – Veere [NL] – 30 mei 2021



Maar wacht, de dag was nog niet over. In het naar huis rijden heb ik nog even snel een tussenstop gemaakt nabij de deltawerken in Veere, voor een korte test van mijn nieuwe camera's

De eerste resultaten zien er goed uit, klaar om de wereld te veroveren met nieuwe KAP foto's.

<- Gopro hero 9 black

Gibson Girl Radio Kite [WW2 – 1944] – 4 Juni 2021



In mijn historische vlieger collectie kan ik dit mooie exemplaar toevoegen. Een echte originele GG Radio Kite.



Ik kwam deze toevallig tegen en zei direct, deze moet ik hebben. De vorige eigenaar woonde niet ver van mijn werk en zo een dag later was dit vliegertje in mijn bezit.



De vlieger was in oorsprong onderdeel van de Gibson Girl Radio die gebruikt werd om noodsignalen uit te sturen.

De vlieger (of een ballon – beide opties waren beschikbaar) diende om de antenne in de lucht te laten. De antenne was redelijk lang, dit komt omdat de frequentie die gebruikt werd, 500kHz een lange antenne nodig heeft.



<- Een voorbeeld van de Gibson Girl radio



Stichting Rijsbergse Vliegerdagen
Risten 2
4891bb Rijsbergen (NI)
info@rijsbergsevliegerdagen.nl
www.rijsbergsevliegerdagen.nl
8e Jaargang Nieuwsbrief nr: 42
Datum : 01-07-2021



Belgian Kite Club **NCB**

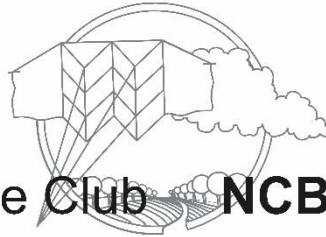

De NCB

De Belgische vliegerclub NCB werd opgericht in 1982.

Ze is daarmee de oudste vliegerclub in België. De N staat voor Nouveau: "Nieuw" dus. Jawel, de NCB was in oorsprong een Franstalige club. Daar kwam al vlug verandering in omdat er steeds meer Nederlandstalige leden bij kwamen.

In 1988 werd beslist om het ledenblad voortaan ook in het Nederlands uit te geven. Hierdoor werden echter de druk- en verzendingskosten te hoog... Toen werd beslist om het ledenblad voortaan in twee uitgaven te drukken: Frans en Nederlands. Dit tijdschrift wordt volledig samengesteld door bijdragen van de leden. De onderwerpen zijn heel divers: verslagen van vliegerbijeenkomsten, bouwplannen en -tips, historische en wetenschappelijke bijdragen, enz...

Na het verdwijnen van het Nederlandse blad 'Vlieger', was het NCB-tijdschrift nog het enige vliegerblad in het Nederlands.

De NCB merkte dan ook een stijgende belangstelling vanuit Nederland. Er zijn nu bijna evenveel Nederlanders als (Nederlandstalige) Belgen in de club. Aan Franstalige zijde is dit nog sterker: er zijn nu meer buitenlandse leden dan Belgen. Dat zijn vooral Fransen, maar ook Zwitsers, Frans-Canadezen, enz...

De leden ontvangen het driemaandelijks tijdschrift via de post, ze hebben een groepsverzekering en hebben toegang tot de 'clubwinkel'.

Voor meer informatie

www.ncbkiteclub.org





Stichting Rijsbergse Vliegerdagen
 Risten 2
 4891bb Rijsbergen (NI)
info@rijsbergsevliegerdagen.nl
www.rijsbergsevliegerdagen.nl
 8e Jaargang Nieuwsbrief nr: 42
 Datum : 01-07-2021

Vliegerkalender 2021

Inmiddels weten we dat heel veel vliegerfestivals zijn afgelast vanwege het corona virus.

Volledigheidshalve plaatsen we toch de vliegerkalender voor de komende maanden. De meeste organisaties wachten de ontwikkelingen af van Corona.

Let op : neem **altijd** eerst contact op met de organisatie of het doorgaat ! (Rood = afgelast)

<i>Datum</i>	<i>Vliegerfestival</i>	<i>Plaats</i>	<i>Land</i>
3 en 4 Juli 2021	Vliegerfeest Twenterand	Geesteren	Nederland
18 Juli 2021	Tricksparty	Zeebrugge strand	Belgie
28 juli 2021	Festival Mont de Blond	Blond	Frankrijk
30 juli t/m 1 aug 2021	Drachenfest Schillig	Schillig	Duitsland
7 en 8 Augustus 2021	Kitefestival Portsmouth	Portsmouth	Engeland
14 en 15 Augustus 2021	Vliegerfeest Gemert	Gemert	Nederland
21 en 22 Augustus 2021	Rijsbergse Vliegerdagen	Rijsbergen	Nederland
3 t/m 5 September 2021	Kitefestival Romo	Romo	Denemarken
10 t/m 12 Sept. 2021	Drachenfest Wittenberg	Wittenberg	Duitsland
11 t/m 19 September	Kitefestival Dieppe	Dieppe	Frankrijk
25 en 26 Sept. 2021	Vliegerfeest Dinkelland	Stroothuizen	Nederland
9 en 10 Oktober 2021	Drachenfest Bebra-Iba	Bebra-Iba	Duitsland





Stichting Rijsbergse Vliegerdagen
Risten 2
4891bb Rijsbergen (NI)
info@rijsbergsevliegerdagen.nl
www.rijsbergsevliegerdagen.nl
8e Jaargang Nieuwsbrief nr: 42
Datum : 01-07-2021

Tot slot

Dit was dan nieuwsbrief nummer 42.

Mocht je ook copy aan willen leveren voor de nieuwsbrief dan is die van harte welkom.
Je kunt dit aanleveren via info@rijsbergsevliegerdagen.nl.

De volgende nieuwsbrief, nummer 43, verschijnt 1 Augustus 2021. (extra uitgave)

Stichting Rijsbergse Vliegerdagen
p/a Risten 2
4891bb Rijsbergen
Nederland.
info@rijsbergsevliegerdagen.nl
www.rijsbergsevliegerdagen.nl

