



Stichting Rijsbergse Vliegerdagen
Risten 2
4891bb Rijsbergen (NI)
info@rijsbergsevliegerdagen.nl
www.rijsbergsevliegerdagen.nl
6e Jaargang Nieuwsbrief nr: 26
Datum : 10-04-2018



Inhoudsopgave nieuwsbrief nummer 26

Nieuwsbrief nummer 26

- Rijsbergse Vliegerdagen 18 en 19 augustus 2018.
- Foto impressie 10 Jaar Rijsbergse Vliegerdagen
- Wij stellen voor een deelnemer van de Rijsbergse Vliegerdagen.
- Hoe bouw ik een vlieger.....door Jan van Leeuwen
- De andere hobby van
- Informatie Deelnemers
- Ncb blad
- Vlieger kalender
- Tot slot

Nieuwsbrief nummer 26

De nieuwsbrief van de Rijsbergse Vliegerdagen verschijnt ieder 1e van het kwartaal, plus 2 weken voor aanvang van de Rijsbergse Vliegerdagen een extra uitgave.

Aanmelden/Afmelden kan via de website of een email naar info@rijsbergsevliegerdagen.nl.

Of downloaden : <http://www.rijsbergsevliegerdagen.nl/?id=nieuwsbrief>





Stichting Rijsbergse Vliegerdagen
Risten 2
4891bb Rijsbergen (NI)
info@rijsbergsevliegerdagen.nl
www.rijsbergsevliegerdagen.nl
6e Jaargang Nieuwsbrief nr: 26
Datum : 10-04-2018



Nieuwsbriefnummer 26

Alweer de 26ste nieuwsbrief van de Rijsbergse Vliegerdagen.

Ooit begonnen als proef, en nu een vaste waarde geworden binnen de Rijsbergse Vliegerdagen.

Onze nieuwsbrief gaat natuurlijk met name over de Rijsbergse Vliegerdagen, maar ook het nieuws uit de vliegerwereld vindt je hier.

Onder andere verslagen van vliegerfeesten en daar mogen natuurlijk de foto's niet bij ontbreken.

En uiteraard de vliegerkalender.

Dus mocht je iets te melden hebben dan willen wij dat graag in de nieuwsbrief plaatsen

info@rijsbergsevliegerdagen.nl.

Op 18 en 19 Augustus 2018 vind de 10e editie plaats van de Rijsbergse Vliegerdagen, goed vliegerweer is besteld en al veel deelnemers hebben zich aangemeld.

De actuele deelnemerslijst vind je op onze website

www.rijsbergsevliegerdagen.nl

In ons jubileum jaar staan er wat extra activiteiten gepland. Maar we gaan er vooral weer een mooi vliegerfeest van maken.

Zowel voor de deelnemers als voor het publiek.

Natuurlijk kun je ons een heel jaar door volgen op facebook (rijsbergsevliegerdagen) en onze website, www.rijsbergsevliegerdagen.nl, Twitter (vliegerdagen), of Instagram (Rijsbergsevliegerdagen).

Rene Baremans

Voorzitter Stichting Rijsbergse Vliegerdagen.

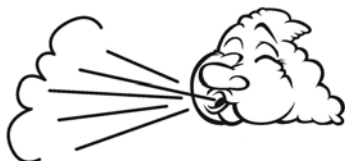



Stichting Rijsbergse Vliegerdagen
Risten 2
4891bb Rijsbergen (NI)
info@rijsbergsevliegerdagen.nl
www.rijsbergsevliegerdagen.nl
6e Jaargang Nieuwsbrief nr: 26
Datum : 10-04-2018



Rijsbergse Vliegerdagen 2018.

Op 18 en 19 augustus 2018, gaan we voor de 10 keer van start met de Rijsbergse Vliegerdagen. 10 Jaar geleden in 2009 hadden wij nooit kunnen denken dat het evenement zo zou groeien. Veel bezoekers komen ieder jaar weer een kijkje nemen in het 3e weekend van Augustus naar al die mooie creaties in de lucht. Maar ook op het veld staat heel veel tentoongesteld, daarom loont het ook zeer zeker de moeite om het vliegerveld eens rond te lopen, we hebben daar een looproute voor aangegeven, zodat iedereen zoveel mogelijke kan zien.

Een jubileum jaar is ook altijd een punt om even terug te kijken 10 jaar Rijsbergse Vliegerdagen, het is alleen maar mogelijk door de medewerking van heel veel mensen. Onze sponsors die ons ieder jaar weer geweldige ondersteunen. En waar zouden we zijn zonder de vrijwilligers, een groep samen die ook hun schouders onder de rijsbergse vliegerdagen zetten ! De Familie machielsen die ieder jaar weer hun weilanden ter beschikking stellen, zelfs het mestprogramma van het weiland wordt op de rijsbergse vliegerdagen afgestemd, zodat wij in een perfect weiland terecht kunnen. Ook met opbouwen en afbreken zijn ze altijd paraat om de helpende hand te bieden. En ook al die mensen die hand en spandiensten verrichten Kortom een groep mensen die samen iets moois hebben opgebouwd in 10 jaar !

Natuurlijk gaan we wat speciale dingen doen tijdens ons jubileum jaar, wat dat gaan we natuurlijk nog niet vertellen.

Ons voorlopig programma staat op de website, maar dat zal nog aangepast gaan worden. Dus houdt de website in de gaten.

De inschrijving van de deelnemers loopt al goed, er staan al veel vliegerteams op de lijst, waaronder ook weer nieuwe teams.

Zo zie je ieder jaar weer andere vliegers en andere demonstraties. Maar ook hebben dit jaar veel vliegers hun 10 jarig jubileum op de Rijsbergse Vliegerdagen, vanaf het begin zijn ze er al bij en daar zijn we heel blij mee ! Ik zou zeggen op naar de 25 !

Natuurlijk mag de snoep en knuffel dropping niet ontbreken onder de vakkundige leiding van Victor Rinia.



De snoepdropping gaan we voortaan per leeftijds categorie doen, om te zorgen dat iedereen aan de beurt komt om snoepjes te vangen.

Het nachtvliegeren op de zaterdagavond beloofd net als in 2017 weer mooi en spectaculair te gaan worden, dus kom op de zaterdagavond vanaf 20.00 uur weer kijken. We houden u op de hoogte via deze nieuwsbrief, de website en natuurlijk onze facebook groep(rijsbergse vliegerdagen). En uiteraard zijn we ook op twitter en instagram te vinden.



Stichting Rijsbergse Vliegerdagen
 Risten 2
 4891bb Rijsbergen (NI)
info@rijsbergsevliegerdagen.nl
www.rijsbergsevliegerdagen.nl
 6e Jaargang Nieuwsbrief nr: 26
 Datum : 10-04-2018



Terugblik Rijsbergse Vliegerdagen 2009-2017.





Stichting Rijsbergse Vliegerdagen
Risten 2
4891bb Rijsbergen (NI)
info@rijsbergsevliegerdagen.nl
www.rijsbergsevliegerdagen.nl
6e Jaargang Nieuwsbrief nr: 26
Datum : 10-04-2018



Wij stellen voor een deelnemer van de Rijsbergse Vliegerdagen...

Beste vlieger vrienden,

Na onze eerste blogpost op www.vliegerverhalen.nl kregen we al snel de vraag van Rene om een stukje te schrijven voor deze nieuwsbrief.

Mijn naam is Twan Aarts, 26 jaar oud en werkzaam als Software Engineer bij Info Support te Veenendaal. Ik houd me in de vrije tijd veel bezig met gamen, de vliegersport en tot slot heb ik ook een grote interesse in elektronica. Ik ben sinds een jaar terug bezig met het ombouwen van een radiografisch bestuurbare tank tot een autonoom voertuig en daarnaast kan ik ook dagen vullen met het bouwen en ontwikkelen van een eigen flight controller voor RC helikopters en drones.



Mijn naam is Vienna Krijgsman, 23 jaar oud en woon nu samen met Twan in Krimpen aan den IJssel (nabij Rotterdam). Ik werk bij DRV Accountants en Adviseurs als gevorderd assistent-accountant in Sliedrecht en op vrijdag ben ik bezig met mijn opleiding hbo accountancy. Mijn hobby's zijn natuurlijk vliegeren, maar in de winter en natte dagen gamen en creatieve bezigheden.



De eerste vliegers die wij hebben gekocht waren simpele 2 lijns stuntvliegers. Deze zijn al snel vervangen door matras kites van Peter Lynn. Al snel kwamen we op verschillende vlieger festivals terecht en kwamen we in aanraking met de Revolution kites.

En zoals onze vriend Roelof van der Tak zei: "eenmaal besmet met het vlieger-virus, kom je er niet meer van af." Al snel volgde een Revolution JB 1.5 voor mij en een B2 voor Vienna.

Ongeveer een half jaar later zijn we begonnen met zelfbouw vliegers. Dat begon met één voor mij en één voor Vienna, uit eindelijk heb ik er negen gemaakt en Vienna één. Een aantal van Twan's kites zijn hieronder te zien.





Stichting Rijsbergse Vliegerdagen
Risten 2
4891bb Rijsbergen (NI)
info@rijsbergsevliegerdagen.nl
www.rijsbergsevliegerdagen.nl
6e Jaargang Nieuwsbrief nr: 26
Datum : 10-04-2018



Vienna's eerste creatie was ook nog wel wat werk, ze wilde geen normaal patroon. Ze begon met 305 driehoekjes uitsnijden, plakken en naaien. Dit heeft haar ongeveer drie weken bijna elke avond gekost, maar het resultaat mag er zijn.



Rijsbergse vliegerdagen is een weekend vol plezier, gezelligheid en veel vlieguurtjes. We gaan dit jaar voor de derde keer en dit is zeker geen festival wat we willen missen, we hebben onze vakantie dan ook met twee dagen verkort om erbij te kunnen zijn.



Sinds begin januari hebben wij een blog. Op deze blog posten wij foto's, video's en uiteraard schrijven we stukjes over onze vlieger ervaringen. Daarnaast hebben we de website ook voorzien van een vlieger agenda. Mocht iemand iets aan onze agenda willen toevoegen, laat het ons dan zeker weten!

Dit alles is te vinden op www.vliegerverhalen.nl

We hopen jullie snel te zien, op de website of op het veld/strand!

Twan en Vienna - Vliegerverhalen





Stichting Rijsbergse Vliegerdagen
Risten 2
4891bb Rijsbergen (NI)
info@rijsbergsevliegerdagen.nl
www.rijsbergsevliegerdagen.nl
6e Jaargang Nieuwsbrief nr: 26
Datum : 10-04-2018



Hoe bouw ik een vlieger door.....Jan van Leeuwen.

Paddy

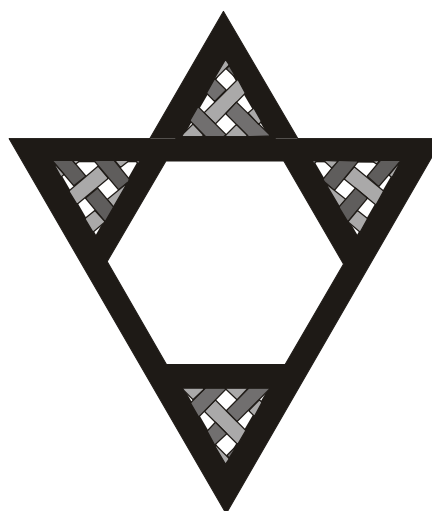
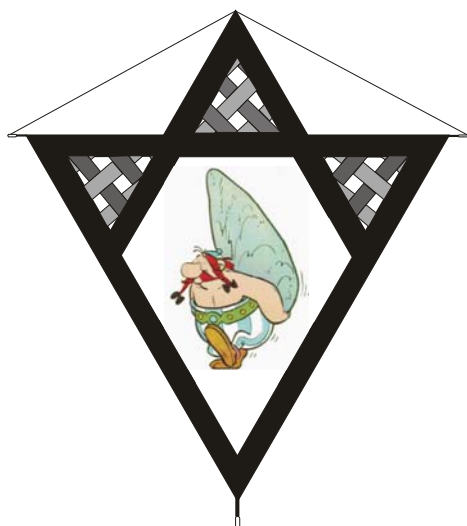

Alternatief

Deze markante vlieger is ontworpen door Willy Koch. Deze Duitse kunstenaar heeft al menige mooie vlieger ontworpen. In zijn ontwerpen gebruikt hij vaak het zo bekende vlechtwerk. Een bouwmethode waarmee hij furore maakte. Dit model is afgeleid van de diamantvlieger en bedoeld voor een matige wind (2 tot 5 Bft.). Voor de beginnende vliegerbouwers is dit model wat moeilijker om na te bouwen. Het is een vrij ingewikkelde vlieger om te maken en daarom is het onmogelijk alle handelingen precies op te schrijven.

MATERIAAL

- ± 1,5 m zwart spinnakerdoek voor de randen
- ± 1 m wit spinnakerdoek voor het applicatievlak
- verschillende kleuren spinnakerdoek naar keuze voor: het vlechtwerk en de applicatie.
- zwart spinnakerzoomband
- 1 stuks RCF Ø 6 mm voor de spanner 1,5 m lang
- 1 stuks RCF Ø 6 mm voor de staander 1,65 m lang
- 4 splitdop Ø 6 mm
- dacronresten voor versterkingen
- toomlijn: 1 á 1,5 mm voor toom, steun- en opspanlijn
- 1 aluminium toomring
- karton of papier voor een mal



Stichting Rijsbergse Vliegerdagen
Risten 2
4891bb Rijsbergen (NI)
info@rijsbergsevliegerdagen.nl
www.rijsbergsevliegerdagen.nl
6e Jaargang Nieuwsbrief nr: 26
Datum : 10-04-2018



VOORAANZICHT

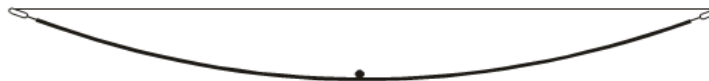

BOVENAANZICHT |

Zeil

Voor het maken van deze vlieger is een kartonnen mal onontbeerlijk. Als eerste mal maken we een gelijkzijdige driehoek voor het onderste deel van de vlieger. Deze driehoek heeft zijden van 138 cm. Voor het bovenste deel hebben we een kleinere driehoek nodig met zijden van 46 cm. Plak deze kleinere driehoek tegen de grotere precies in het midden van de zijde waar de ligger moet komen. We hebben nu de contour van de vlieger. Teken op deze mal de zwarte stroken van 7 cm breedte. Op deze wijze, krijgen we het vlak waarin de applicatie moet komen in beeld, als ook de velden, waar het vlechtwerk moet komen. Dit vlechtwerk wordt straks opgebouwd uit strookjes van 5 x 15 cm.

We beginnen bij de opbouw van het onderste vlak. Eerst tekenen we op de mal een zoomtoeslag van 7 mm rondom het vlak waar de applicatie moet komen. We spannen het doek over dit vlak en trekken de lijnen over. Zowel de zoom als het vlak tekenen we op het witte spinnakernylon. Nu kunnen we het doek uitsnijden rekening houden met de zoomtoeslag.

Snij uit het zwarte spinnakernylon de stroken van 7 cm breed. De drie stroken die de onderste driehoek omzomen moeten minstens 140 cm lang zijn en moeten worden omgezoomd met spinnakernylon. Door ze langs de randen op de mal te leggen kunnen we de lijn bepalen waar ze moeten worden vast gestikt (stap 1). Deze stiknaad loopt van de binnenste hoek naar de buitenste hoek (zie tekening detail B).

Deze zoom is ook 7 mm en moet aan alle hoeken worden meegerekend. De zoom komt aan de achterzijde en wordt plat gestikt. Als de zwarte driehoek is samengesteld leggen we hem weer op de mal. Nu moeten de korte stroken in de bovenste hoeken worden verwerkt (stap 2). We leggen ze langs de lijnen op de mal, over de reeds verwerkte stroken heen. De zoom van 7mm is nu exact af te tekenen.

De korte stroken moeten achter de lange stroken worden vastgenaaid. Hebben we de stof op de juiste maat afgesneden dan leggen we alles weer terug op de mal en schuiven de korte delen onder de lange. Rekening houdend met de zoom spelden we de korte tegen de lange stroken. Nu kunnen we de stroken aan elkaar vastnaaien. Een gestikte zigzag geeft hier een stevige verbinding. Is dat gedaan, dan plakken we het witte vlak met wat tape op de mal.



Stichting Rijsbergse Vliegerdagen
Risten 2
4891bb Rijsbergen (NI)
info@rijsbergsevliegerdagen.nl
www.rijsbergsevliegerdagen.nl
6e Jaargang Nieuwsbrief nr: 26
Datum : 10-04-2018



Nu leggen we de stroken weer op de mal, over het witte spinnakernylon vlak heen en spelden beide vlakken aan elkaar. Zit alles goed rimpelloos tegen elkaar dan maken we het witte spinnakernylon voorzichtig los van de mal en naaien het witte vlak vast aan de zwarte stroken. Ook hier kan een gestikte zigzagsteek voor een stevige verbinding zorgen.

Als het onderste deel klaar is dienen we de bovenste kleinere driehoek samen te stellen. Met twee zwarte stroken van ongeveer 50 cm lang vormen we de driehoek (stap 3).

We leggen de onderste driehoek weer op de mal. Daarboven worden de stroken ook op de mal gelegd. In de bovenste punt overlappen ze elkaar en moeten we op een zelfde manier als bij de onderste driehoek een middennaad aftekenen.

De aanhechting tegen de grote driehoek moet met een zoom van 7 mm. Door eerst de bovenste naad te maken en deze plat te stikken zit de bovenste hoek gefixeerd.

Nu leggen we alles weer op z'n plaats op de mal en spelden de stroken vast tegen de achterkant van de grote driehoek. Ook hier weer een stevige naad leggen. De basis vorm hebben we nu in elkaar zitten (stap 3). Vervolgens komt het vlechtwerk aan de beurt.

Hiervoor snijden we strookjes van 5 cm breed. Ze worden b.v. gesneden uit de breedte van het doek en hebben zo een lengte van minimaal 1 meter lang. Deze stroken worden aan beide zijden afgewerkt met zwart spinnakerzoomband.

Straks worden ze op de juiste lengte afgeknipt. Om het vlechtwerk correct in zo'n driehoek te verwerken verdient het aanbeveling het vlak eerst uit te tekenen op papier.

Teken een ruim veld van gevlochten stroken op een vel papier.

De breedte van de getekende stroken moeten overeen komen met die zojuist vervaardigd zijn. Maak op deze tekening het vlechtwerk, opgebouwd uit de vervaardigde stroken. Dit vlechtwerk moet groter zijn dan de driehoek waarin het moet worden verwerkt.

De stroken worden onderling aan elkaar gespeld zodat het vlechtwerk niet kan verschuiven. Zit alles aaneen gespeld dan leggen we de driehoek er overheen en schuiven met het vlechtwerk totdat we een symmetrische verdeling krijgen.

Dan spelden we het vlechtwerk vast aan de zomen van de driehoek. Nu kunnen we alles vastnaaien en fixeren we het vlechtwerk onderling en aan de zoombandjes van de driehoek met een gestikte zigzagsteek. Daarna dienen we de "overschotten" van het vlechtwerk weg te knippen, want op de plaatsen waar de bandjes elkaar kruisen moeten we de achterste laag te verwijderen. Anders krijgen we daar een andere kleuropbouw. Dubbele lagen kleuren anders.



Stichting Rijsbergse Vliegerdagen
 Risten 2
 4891bb Rijsbergen (NI)
info@rijsbergsevliegerdagen.nl
www.rijsbergsevliegerdagen.nl
 6e Jaargang Nieuwsbrief nr: 26
 Datum : 10-04-2018

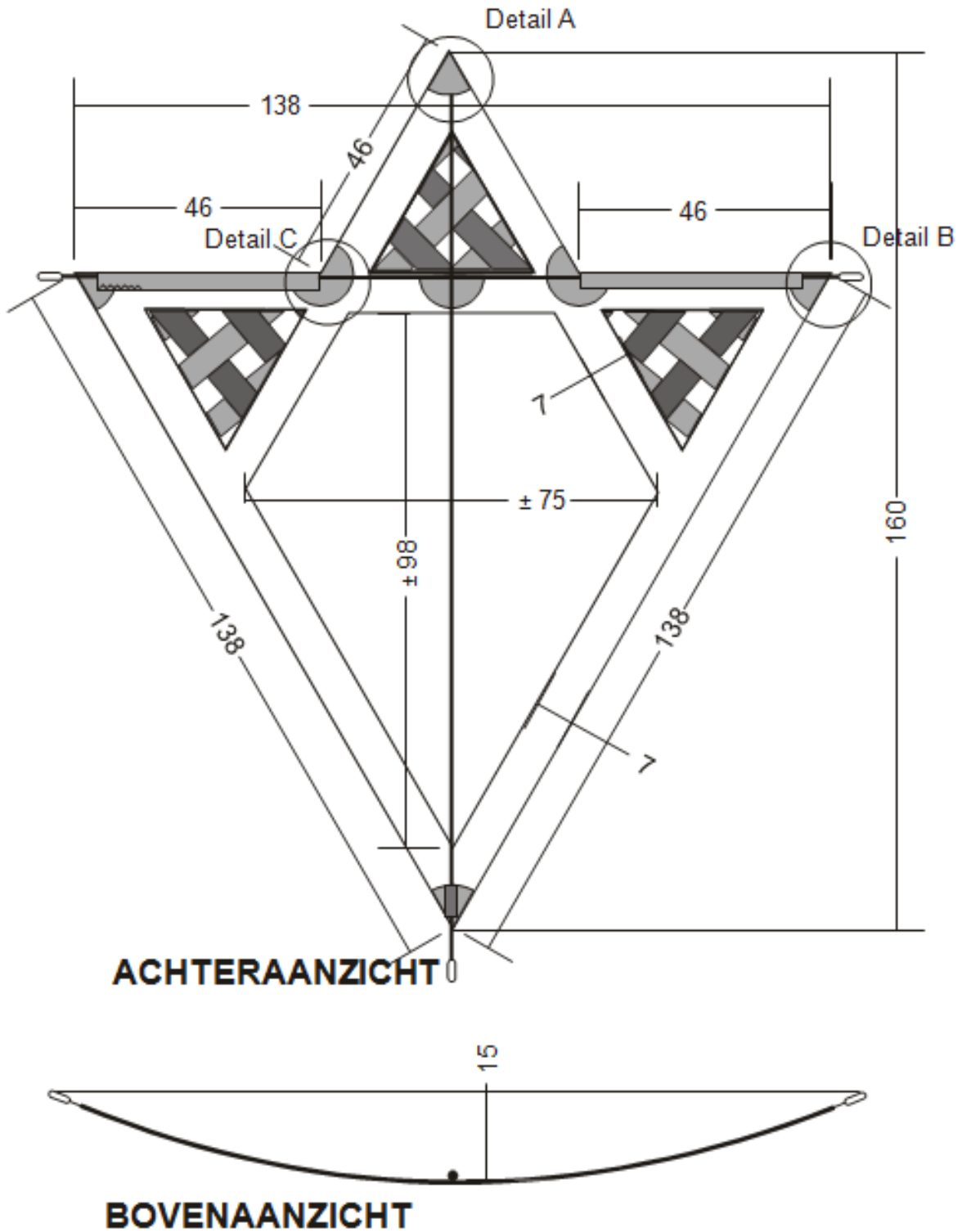

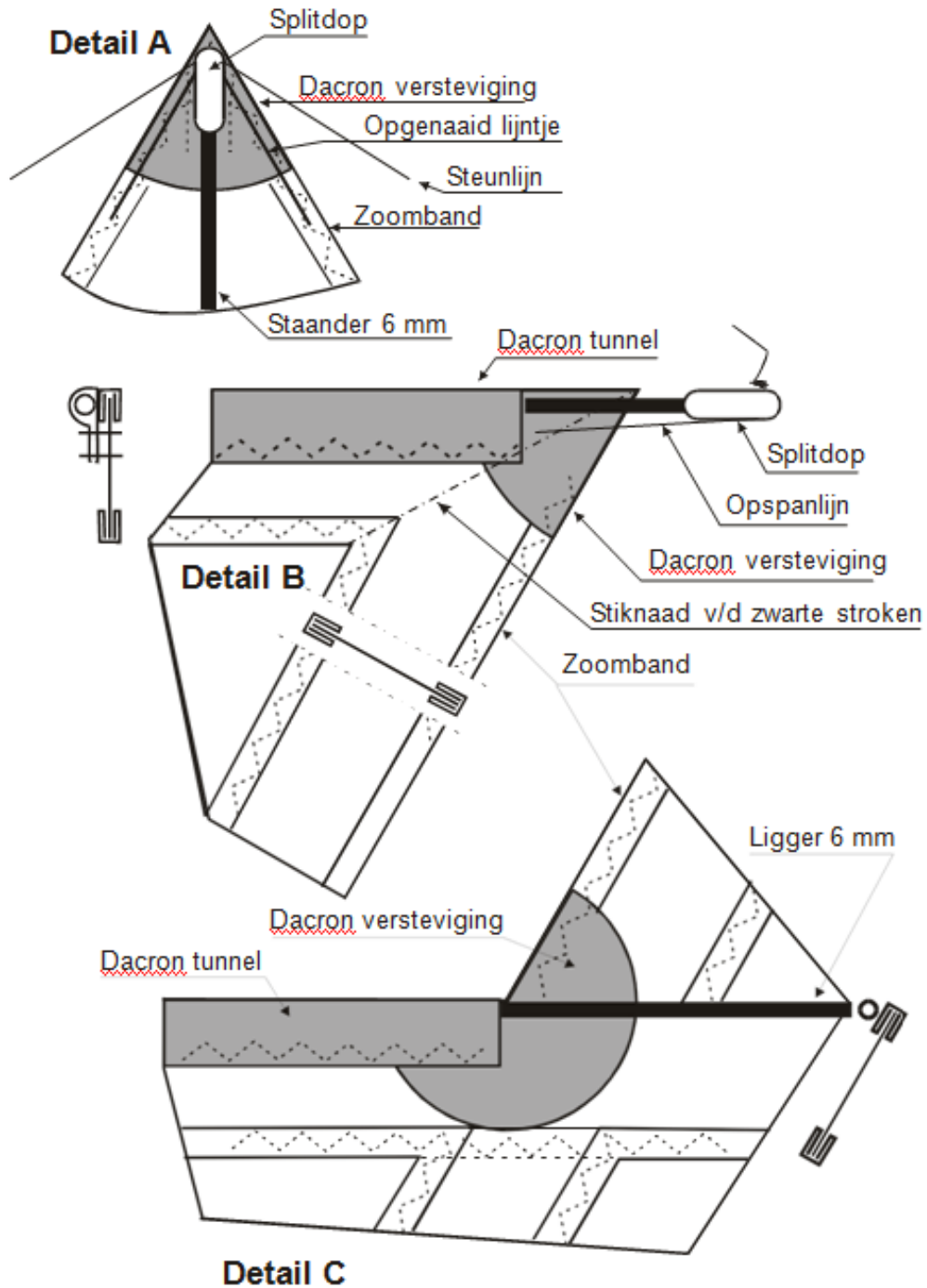



Stichting Rijsbergse Vliegerdagen
 Risten 2
 4891bb Rijsbergen (NI)
info@rijsbergsevliegerdagen.nl
www.rijsbergsevliegerdagen.nl
 6e Jaargang Nieuwsbrief nr: 26
 Datum : 10-04-2018



Vervolgens gaan we de top versterken met dacron en maken van een opgenaaid lijntje en een lus bovenaan de versterking zodat de splitdop van de staander hier ingeschoven kan worden (zie detail A). Aan de onderzijde eveneens een versterking waar we een opspanlijntje op vast naaien.

Hier spannen we de staander mee strak. Aan de buitenste vleugelpunten komen ook van deze versterkingen met opspanlijntjes. Maak die lijntjes niet te kort (zo'n 25 cm minstens). Op die plaatsen waar de tekening het aangeeft de nodige versterkingen (vervaardigd van dacron) vastnaaien.

Nu gaan we de tunnels voor de liggers maken. Ze worden uit stroken zwart spinnakernylon gesneden. Twee stroken van minimaal 5 cm breed en 46 cm lang. Ze worden aan alle zijden 7 mm omgezoomd. Vouw ze samen zodat de tunnel vorm krijgt en zet in deze vouw een markering. Deze markering leggen we tegen de rand van de vlieger, daar waar de tunnel moet komen.

De tunnel wordt tegen de rand vastgespeld aan de achterzijde van de vlieger. De tunnel is aan de voorzijde niet zichtbaar! Stik de tunnel aan de zijde van de middenvouw vast aan het zoomband en vouw de tunnel daarna dicht. Vervolgens sluiten we de tunnel met een steek door de omgezoomde zijden en de zwarte band heen. Als laatste maken we een veter of bandje vast ter hoogte van de kruising ligger met staander. Hiermee fixeren we het frame tegen het vliegerdekje. Ook moet hier de toom worden bevestigd. Een klein gaatje branden door de dacronverstevinging zodat de toomlijn met een lusje rond beide framedelen kan komen maakt dat het frame kan worden ingebouwd. Het naaiwerk zit er nu op.

Opbouw van de vlieger

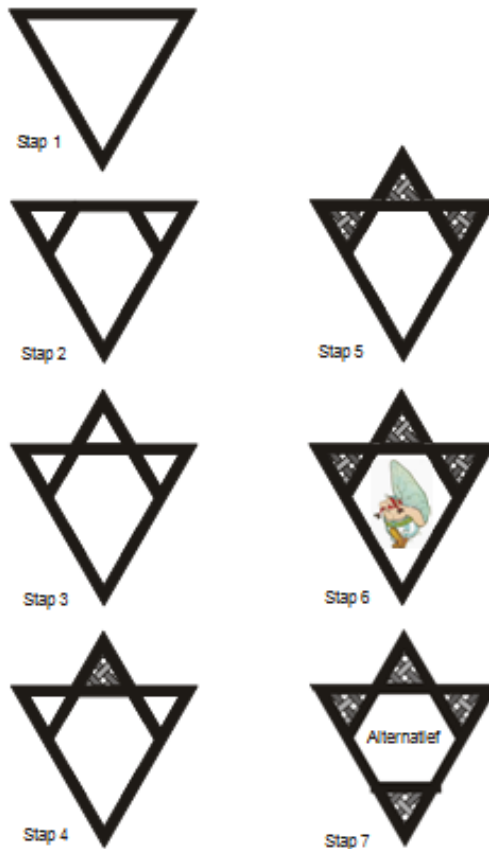



Stichting Rijsbergse Vliegerdagen
Risten 2
4891bb Rijsbergen (NI)
info@rijsbergsevliegerdagen.nl
www.rijsbergsevliegerdagen.nl
6e Jaargang Nieuwsbrief nr: 26
Datum : 10-04-2018



FRAME

Plaats de splitdoppen op beide zijden van de staander. De bovenste splitdop in het opgenaaid lusje plaatsen. We kunnen nu de staander met het lijntje onderaan opspannen. Vervolgens maken we de ligger op de juiste lengte. Laat hem iets uitsteken zodat naspannen mogelijk blijft. Schuif hem in de tunnel. De splitdoppen erop en de opspanlijntjes aantrekken. Bij het opruimen kan de ligger gewoon in de tunnel blijven.

Vervolgens maken we een opspanlijntje voor het rondtrekken van de ligger. Door aan beide zijden een lus te knopen die we in de splitdoppen haken, spannen we de ligger krom. Deze kromming moet minimaal 15 cm zijn om zo de nodige stabiliteit te verzorgen. In vlakke vorm zal de vlieger niet stabiel zijn. Een staart is niet nodig, mits voldoende kromming in de ligger is aangebracht.

Om te voorkomen dat de ligger weg kan draaien, ondersteunen we hem met een steunlijn. Deze lijn is ook van twee lussen voorzien en loopt van de linker splitdop naar de rechter en ligt zonder extra lussen of knopen in de opening van de splitdop van de staander. De spanning op deze lijn moet niet groot zijn. De lijn dient slechts tegen het vervormen van de vlieger. Teveel spanning zal dit juist weer bewerkstelligen.

TOOM

De toom wordt bevestigd rond het frame bij de kruising ligger met staander. De lus moet groot genoeg zijn om de staander met splitdop te laten passeren. Onderaan de staander komt het andere eind van de toomlijn. Totale lengte van de toom is lengte halve ligger plus maat vanaf punt, waar de ligger wordt opgespannen, naar de onderste punt bij de staander.

De toomring opnemen in de toom met een kattenklauwknoop, zodat verstellen mogelijk blijft. In de praktijk zal blijken dat de vlieger goed zal vliegen als de toomring dicht naar de bovenste toombevestiging wordt geschoven. Alle krachten komen dan op de bovenste toombevestiging. De onderste lijn zal er slap bijhangen. Een kwestie van instellen en testen van de mogelijkheden.

OPLATEN

Ga naar je vliegerstek en probeer dit model uit bij windkracht 3 Bft. Bevestig de vliegerlijn aan de toomring en geef lijn tot ± 10 meter. Corrigeer eventueel de stand van de toomring en geef daarna meer lijn.

Veel plezier met je nieuwe aanwinst!

Groeten
Jan van Leeuwen
kitepassion.nl

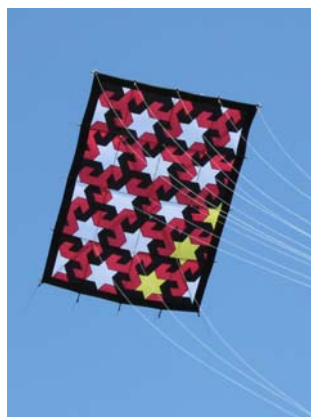



Stichting Rijsbergse Vliegerdagen
Risten 2
4891bb Rijsbergen (NI)
info@rijsbergsevliegerdagen.nl
www.rijsbergsevliegerdagen.nl
6e Jaargang Nieuwsbrief nr: 26
Datum : 10-04-2018



De andere hobby van.....Patrik Koppen.

Mijn hobby buiten het vliegeren.

Al van jongs af aan ben ik wel met vliegers en vliegeren bezig geweest.

Maar niet alleen dat wist mij te bekoren. Vroeger als kind waren we wel meestal buiten ergens te vinden. In de herfstperiode gingen we dan ook wel vaak vogels vangen, iets wat vroeger in onze jeugd jaren toch wel vaak gedaan werd door de jeugd.

Vrienden van mij hadden dan ook volièrtes met mooie Europese vogels. Ik mocht geen volièrte hebben omdat mijn ouders niet zo diervriendelijk waren. Toen ik dan trouwde met Marijke, werd er al vrij snel een koppeltje parkieten gekocht en in de berging aan ons appartement werd een ruime vogelkooi gemaakt met enkele koppels grasparkieten erin, waarmee ik dan ook probeerde te kweken en dit vrij goed lukte allemaal.



Dubbele geelkop amazone

Zo begon voor mij het houden van vogels. Na enkele jaren hebben we dan een bouwgrond gekocht en een huis erop gebouwd waarin we nog steeds wonen en al snel kwam er ook daar een volièrte met Australische parkieten. De valkparkiet, roodrug parkieten, pracht rosellas en een koppel penant rosellas. Ik ging er dan ook helemaal voor om zoveel mogelijk te leren en te kennen over deze vogels. Ik heb een periode gehad, dat ik zo ongeveer alle Australische parkieten, met Nederlandse benaming, Engelse benaming en Latijnse benaming kende.



Grijze roodstaart

Elke maand ging ik naar vergaderingen in Tilburg en werkte samen met voedingsdeskundigen in Nederland. In de begin jaren 80 is er dan een massale sterfte geweest van Australische parkieten door een konijnen plaag, waardoor deze vogels niets meer te eten hadden. Er is dan vanuit België en Nederland ook een programma opgestart om uitgestorven vogels in Australië weer in te zetten met exemplaren die hier gekweekt waren.

Ik ben wel iemand, als ik me voor iets interesseer, dan wil ik daar zoveel mogelijk van kennen en me er ook volledig voor inzetten. De kweek van jonge parkieten ging voor mij echt geweldig goed en verkocht dan ook elke keer de jong gekweekte vogels. Op een gegeven moment zakte de verkoop van Australische parkieten totaal in mekaar en raakte je die jongen aan de straatstenen bijna niet meer kwijt.



Stichting Rijsbergse Vliegerdagen
Risten 2
4891bb Rijsbergen (NI)
info@rijsbergsevliegerdagen.nl
www.rijsbergsevliegerdagen.nl
6e Jaargang Nieuwsbrief nr: 26
Datum : 10-04-2018



Dan schakelde ik over op papegaaien. De kweek was een hele uitdaging, omdat er met papegaaien toen nog betrekkelijk weinig zelf gekweekt werd. Ik had een koppel dubbele geelkop amazones, Tres Maria zitten. Een koppeltje grijze roodstaarten en een koppel Jardine papegaaien. Dat laatste koppel kocht ik bij een bevriend papegaaien liefhebber die deze vogels al ruim vier jaar in zijn bezit had als wildvang vogels. Nooit hadden deze vogels interesse getoond voor mekaar en ik kon ze dan voor een zachte prijs kopen. Tot groot ongeloof van deze man kon ik hem laten zien dat na drie maand dit koppeltje op drie eieren broedde.

In die periode woonde ook de vader van Marijke bij ons. Als we dan ooit voor een weekend of langer met vakantie waren, dan zorgde hij voor mijn papegaaien. Op een goeie middag ging ik mijn vogels eten geven toen ik een nare ontdekking deed en zag dat de voedertafel besmeurd was met slijm.

Dadelijk deze vogels uitgevangen en ermee naar de dierenarts in Nijlen gereden.

Een kennis dierenarts die zich specialiseerde in papegaaien.



Prachtrosella

Gelukkig was ik er op tijd mee gekomen, want ze hadden alle twee een zware schimmel infectie. De vogels kregen de nodige medicatie en goeie verzorging en kwamen er dus weer volledig goed boven op. Maar, dan ga je toch wel eens even nadenken. Je bent op een gegeven moment met vogels bezig die een hoop geld kosten. Was ik toen niet thuis geweest en mijn schoonvader had er alleen mee gestaan dan was ik deze vogels kwijt geweest. Omdat wij dan toch regelmatig weg waren, besloot ik dan toch wel met enige pijn in het hart om te stoppen met het houden van papegaaien. Ik heb dan heel wat jaren geen vogels meer gehad, maar toch, dat is zo iets wat je hebt en er toch wel in blijft zitten. Dan heb ik nu een aantal jaren geleden toch weer een grote kooi gebouwd en toch weer enkele kleinere koppeltjes parkieten gehouden. Nu ben ik wel iemand die niet graag mensen lastig val als wij met vakantie gaan om mijn vogels te verzorgen.

In de toekomst zijn we ook van plan om als wij ons pensioen hebben, om dan in de wintermaanden naar zuid Spanje te trekken voor enkele maanden, dus het houden van vogels is dan ook weer niet meer mogelijk. We zullen wel zien wat de toekomst brengt. En zoals ik altijd al zei, al wat vogelt en vliegt wekt mijn interesse en dat zal zo blijven denk ik.

Patrik Koppen

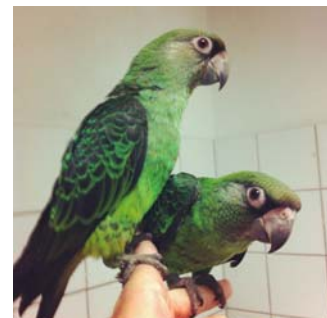



Stichting Rijsbergse Vliegerdagen
Risten 2
4891bb Rijsbergen (NI)
info@rijsbergsevliegerdagen.nl
www.rijsbergsevliegerdagen.nl
6e Jaargang Nieuwsbrief nr: 26
Datum : 10-04-2018



Informatie Deelnemers.

Het voorlopige programma voor 2018 vind je inmiddels op de website van de Rijsbergse Vliegerdagen. Uiteraard komen hier nog wijzigingen op. Mocht je ideeën hebben kun je deze altijd doormailen naar info@rijsbergsevliegerdagen.nl

Nachtvliegeren

Dit jaar hadden we de indeling veranderd van het nachtvliegeren, deelnemers van het nachtvliegeren moesten vaak heel lang staan wachten achter op het veld, we hadden het nu als volgt gedaan : 20.00 uur concert feniks taiko afgewisseld met de vaandelzwaaiers, 21.00 uur toespraak wethouder van de gemeente zundert met aansluitend lampionnenoptocht, 21.15 nachtvliegershow. De nachtvliegershow werd in één keer gelopen. Gezien de reacties bij zowel deelnemers als publiek blijven we dit zo doen. Ideeën zijn natuurlijk altijd erg welkom.

In 2018 het 10 jarig bestaan van de Rijsbergse Vliegerdagen.

We laten dit niet onopgemerkt voorbij gaan ! Ook hier zijn ideeën en voorstellen van harte welkom.

OPROEP/UITDAGING aan alle deelnemers, maak/bouw of verzin iets met een 10.

Ook in 2018 gaan uit van een maximale bezetting van 100 plaatsen op het veld, dan is het vol.

Er zijn jaren geweest dat we meer plaatsen hadden, maar dat ging vaak ten kosten van de vliegerruimte. Dus meld je op tijd aan aub.

De actuele deelnemerslijst is te vinden op onze website, www.rijsbergsevliegerdagen.nl en de inschrijving is geopend.



Voor vragen, opmerkingen, ideeën en tips betreffende de Rijsbergse Vliegerdagen kun je altijd mailen naar info@rijsbergsevliegerdagen.nl.

Tot ziens op 18 en 19 augustus 2018.

Stichting Rijsbergse Vliegerdagen

www.rijsbergsevliegerdagen.nl

info@rijsbergsevliegerdagen.nl

Twitter : @vliegerdagen

Instagram: rijsbergsevliegerdagen

facebook : <https://www.facebook.com/groups/116958271662331/>





Stichting Rijsbergse Vliegerdagen
Risten 2
4891bb Rijsbergen (NI)
info@rijsbergsevliegerdagen.nl
www.rijsbergsevliegerdagen.nl
6e Jaargang Nieuwsbrief nr: 26
Datum : 10-04-2018



De NCB

De Belgische vliegerclub NCB werd opgericht in 1982.

Ze is daarmee de oudste vliegerclub in België. De N staat voor Nouveau: "Nieuw" dus. Jawel, de NCB was in oorsprong een Franstalige club. Daar kwam al vlug verandering in omdat er steeds meer Nederlandstalige leden bij kwamen.

In 1988 werd beslist om het ledenblad voortaan ook in het Nederlands uit te geven. Hierdoor werden echter de druk- en verzendingskosten te hoog... Toen werd beslist om het ledenblad voortaan in twee uitgaven te drukken: Frans en Nederlands. Dit tijdschrift wordt volledig samengesteld door bijdragen van de leden. De onderwerpen zijn heel divers: verslagen van vliegerbijeenkomsten, bouwplannen en -tips, historische en wetenschappelijke bijdragen, enz...

Na het verdwijnen van het Nederlandse blad 'Vlieger', was het NCB-tijdschrift nog het enige vliegerblad in het Nederlands.

De NCB merkte dan ook een stijgende belangstelling vanuit Nederland. Er zijn nu bijna evenveel Nederlanders als (Nederlandstalige) Belgen in de club. Aan Franstalige zijde is dit nog sterker: er zijn nu meer buitenlandse leden dan Belgen. Dat zijn vooral Fransen, maar ook Zwitsers, Frans-Canadezen, enz...

De leden ontvangen het driemaandelijkse tijdschrift via de post, ze hebben een groepsverzekering en hebben toegang tot de 'clubwinkel'.

Voor meer informatie

www.ncbkiteclub.org





Stichting Rijsbergse Vliegerdagen
 Risten 2
 4891bb Rijsbergen (NI)
info@rijsbergsevliegerdagen.nl
www.rijsbergsevliegerdagen.nl
 6e Jaargang Nieuwsbrief nr: 26
 Datum : 10-04-2018



Vlieger kalender 2018

<i>Datum</i>	<i>Vliegerfestival</i>	<i>Plaats</i>	<i>Land</i>
14 t/m 21 April 2018	Kitefestival Berck sur Mer	Berck sur Mer	Frankrijk
20 April t/m 1 Mei	Kitefestival Cervia	Cervia	Italie
22 t/m 25 April 2018	Kitefestival Weifang	Weifang	China
5/6 Mei 2018	Vliegerfestival Valkenswaard	Valkenswaard	Nederland
5/6 Mei 2018	Drachenfest Kamen	Kamen	Duitsland
10 t/m 13 Mei 2018	Drachenfest Norddeich	Norddeich	Duitsland
12/13 Mei 2018	Drachenfest Idar Oberstein	Idar Oberstein	Duitsland
18 t/m 21 mei 2018	La ronde des Vents	Bray Dunes	Frankrijk
19/20 Mei 2018	Kitefestival Bridlington	Bridlington	Great Britain
2/3 Juni 2018	Kitefestival Houlgate	Houlgate	Frankrijk
9/10 Juni 2018	Vliegerfeest Westende	Westende (Middelkerke)	Belgie
14 t/m 17 juni 2018	Kitemeeting Fano	Fano	Denemarken
30 juni/1juli 2018	Vliegerfeest Twente	Geesteren	Nederland





Stichting Rijsbergse Vliegerdagen
Risten 2
4891bb Rijsbergen (NI)
info@rijsbergsevliegerdagen.nl
www.rijsbergsevliegerdagen.nl
6e Jaargang Nieuwsbrief nr: 26
Datum : 10-04-2018



Tot slot

Dit was dan nieuwsbrief nummer 26.

Mocht je ook copy aan willen leveren voor de nieuwsbrief dan is die van harte welkom.

Je kunt dit aanleveren via info@rijsbergsevliegerdagen.nl.

Ook aan en/of afmelden voor de nieuwsbrief kun je op dit emailadres.

De volgende nieuwsbrief, nummer 27, verschijnt 1 Juli 2018.

Stichting Rijsbergse Vliegerdagen
p/a Risten 2
4891bb Rijsbergen
Nederland.
info@rijsbergsevliegerdagen.nl
www.rijsbergsevliegerdagen.nl

