



Stichting Rijsbergse Vliegerdagen  
Risten 2  
4891bb Rijsbergen (NI)  
[info@rijsbergsevliegerdagen.nl](mailto:info@rijsbergsevliegerdagen.nl)  
[www.rijsbergsevliegerdagen.nl](http://www.rijsbergsevliegerdagen.nl)  
Nieuwsbrief nr: 22  
Datum : 01-07-2017

### *Inhoudsopgave nieuwsbrief nummer 22*

- Nieuwsbrief nummer 22
- Rijsbergen mijn dorpje aan de Belgische grens.
- Wij stellen voor een deelnemer van de Rijsbergse Vliegerdagen.
- Colsensation.
- Hoe bouw ik een vlieger.....door Jan van leeuwen
- De andere hobby van ..... René Baremans
- Vliegerfestival Westende (belgie)
- Informatie Deelnemers
- Ncb blad
- Tot slot

### *Nieuwsbrief nummer 22*

De nieuwsbrief van de Rijsbergse Vliegerdagen verschijnt ieder 1e van het kwartaal, plus 2 weken voor aanvang van de Rijsbergse Vliegerdagen een extra uitgave.

Aanmelden/Afmelden kan via de website of een email naar [info@rijsbergsevliegerdagen.nl](mailto:info@rijsbergsevliegerdagen.nl).

Of downloaden : <http://www.rijsbergsevliegerdagen.nl/?id=nieuwsbrief>





Stichting Rijsbergse Vliegerdagen  
Risten 2  
4891bb Rijsbergen (NI)  
[info@rijsbergsevliegerdagen.nl](mailto:info@rijsbergsevliegerdagen.nl)  
[www.rijsbergsevliegerdagen.nl](http://www.rijsbergsevliegerdagen.nl)  
Nieuwsbrief nr: 22  
Datum : 01-07-2017

## *Nieuwsbriefnummer 22*

Alweer de 22ste nieuwsbrief van de Rijsbergse Vliegerdagen.

Ooit begonnen als proef, en nu een vaste waarde geworden binnen de Rijsbergse Vliegerdagen.

Onze nieuwsbrief gaat natuurlijk met name over de Rijsbergse Vliegerdagen, maar ook het nieuws uit de vliegerwereld vindt je hier.

Onder andere verslagen van vliegerfeesten en daar mogen natuurlijk de foto's niet bij ontbreken.

En uiteraard de vliegeragenda.

Dus mocht je iets te melden hebben dan willen wij dat graag in de nieuwsbrief plaatsen

[info@rijsbergsevliegerdagen.nl](mailto:info@rijsbergsevliegerdagen.nl).

Op 19 en 20 Augustus 2017 vind de 9e editie plaats van de Rijsbergse Vliegerdagen, goed vliegerweer is besteld en de deelnemerslijst mag er ook zijn !

Niet alleen zijn we druk bezig met datgene wat op het veld gebeurt, maar ook de promotie van de Rijsbergse Vliegerdagen loopt goed, we staan dit jaar weer op de braderie in Rijsbergen, we waren aanwezig op de Kunststroute in Werkendam (nieuwendijk), en zo staan er nog tal van activiteiten op het programma.

Natuurlijk kun je ons een heel jaar door volgen op facebook en onze website, [www.rijsbergsevliegerdagen.nl](http://www.rijsbergsevliegerdagen.nl), Twitter (vliegerdagen), of Instagram (Rijsbergsevliegerdagen).



Rene Baremans  
Voorzitter Stichting Rijsbergse Vliegerdagen.

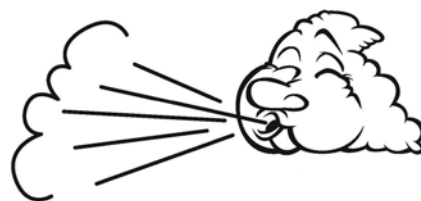



Stichting Rijsbergse Vliegerdagen  
Risten 2  
4891bb Rijsbergen (NI)  
[info@rijsbergsevliegerdagen.nl](mailto:info@rijsbergsevliegerdagen.nl)  
[www.rijsbergsevliegerdagen.nl](http://www.rijsbergsevliegerdagen.nl)  
Nieuwsbrief nr: 22  
Datum : 01-07-2017

## *Rijsbergen mijn dorpje aan de Belgische grens...*

### **Rijsbergen**

Is een dorp in de gemeente Zundert in de provincie Noord-Brabant. Tot 1 januari 1997 was het een zelfstandige gemeente. Het grootste deel van deze gemeente, waaronder de buurtschap Hazeldonk, is samengevoegd met de oude gemeente Zundert tot de nieuwe gemeente Zundert. De grensovergang Hazeldonk met de aanliggende industriewijk is naar de gemeente Breda overgegaan.



### **Ligging**

Rijsbergen ligt tussen Zundert en Breda. Nabijgelegen kernen zijn Klein-Zundert, Galder, Effen, Etten-Leur, Meer, Meersel-Dreef en Sprundel.

De naam *Rijsbergen* is een samentrekking van *rijs* in de zin van rijshout, en *berg*.

### **Geschiedenis**

Het gebied waar Rijsbergen ligt werd al lange tijd bewoond. Zo werd in de naburige buurtschap Tiggelt in 1812 een Romeins tempeltje ontdekt, gewijd aan de godin Sandraudiga.

Vroeger bestond de mening dat Rijsbergen reeds in 965 werd genoemd in een oorkonde, en wel als: *villa Risbecha in de gouw van Taxandria*. Tegenwoordig wordt aangenomen dat genoemde oorkonde niet op Rijsbergen betrekking heeft.

De eerste vermelding van de plaats stamt uit 1159 (*Riseberga*). Deze acte vermeldt dat ene *Werner van Rijsbergen* zijn bezit te Essen geschonken heeft aan de Abdij van Tongerlo. Mogelijk was Rijsbergen toen al een nederzetting van enige omvang, en mogelijk in het bezit van een kapel of kerk.

Aanvankelijk was Rijsbergen een bezit van de Sint-Baafsabdij te Gent. In 1523 werd Rijsbergen afgestaan aan Hendrik III van Nassau, heer van Breda. De schepenbank bevond zich in Zundert.

### **Kerkelijke geschiedenis**

De kapel, die in de 13e eeuw als kwartkerk werd gesticht, en het patronaats - recht was tot 1559 in handen van de Abt van de Sint-Baafsabdij, en daarna in handen van diens opvolger, de Bisschop van Gent.

Dit was met zekerheid tot 1628 het geval. In 1648 echter, werd de kerk genaast door de hervormden, die de, oorspronkelijk aan Sint-Bavo gewijde, kerk tot 1797 in hun bezit hadden. Het betrof een kruiskerk met rechthoekig gesloten koor, dat uiteindelijk drie altaren telde. In 1740 was het gebouw sterk vervallen en werd de kerk verkleind. De katholieken sloopten de kerk in 1810 en bouwden tegen de oude, vermoedelijk 15e-eeuwse, toren een nieuwe kerk. Later werd ook deze kerk gesloopt, om in 1918 door de huidige Sint-Bavokerk te worden vervangen.





Stichting Rijsbergse Vliegerdagen  
Risten 2  
4891bb Rijsbergen (NI)  
[info@rijsbergsevliegerdagen.nl](mailto:info@rijsbergsevliegerdagen.nl)  
[www.rijsbergsevliegerdagen.nl](http://www.rijsbergsevliegerdagen.nl)  
Nieuwsbrief nr: 22  
Datum : 01-07-2017

Zeker vanaf 1418 vond in de kerk een cultus plaats ter ere van het Heilig Kruis. Het is niet duidelijk of de verering een relik betrof dan wel een miraculeus kruisbeeld. Het betreffende voorwerp is gedurende de Tachtigjarige Oorlog verdwenen, en sinds 1648 was het houden van processies verboden. In 1717 kreeg de toenmalige schuurkerk opnieuw een relik van het Heilig Kruis.

Aan de Ettenseweg 37 vestigden zich in 1939 de zusters Dominicanessen in het Klooster "Bethanië". Er werd een kapelletje gebouwd, maar in 1980 vertrokken de zusters weer.

De eerste protestanten vestigden zich in 1615 te Rijsbergen. In 1648 kregen ze de beschikking over de drie kerken (Rijsbergen, Zundert, Klein-Zundert).

De kerken werden in de Franse tijd aan de katholieken teruggegeven en in 1805 werd in de plaats ervan een Napoleonskerk te Zundert gebouwd. Hoewel er in Rijsbergen geen protestants kerkgebouw meer bestond, werd in 1959 vanuit Breda een kleine gemeente van de Gereformeerde Kerken vrijgemaakt gesticht die in 1962 een voormalige NS-loods als kerkje inrichtte.

Deze gemeente werd in 1967 buiten de kerkorde geplaatst, ging verder als *Diakonia Evangelie Verkondiging* en sloot zich in 1980 aan bij de Nederlands Gereformeerde Kerken. Het gebouw tje aan de Gommerstraat 87 werd in 2008 aanzienlijk uitgebreid vanwege de groei van de gemeente.

### **Tweede Wereldoorlog**



Op 4 oktober 1944 vond een bloedige overval door de bezetter en diens handlangers plaats op een boswachterswoning die door het verzet werd gebruikt: De Post in de Vloeiweide. Ieder jaar wordt op de eerste zondag na 4 oktober een stille tocht gehouden ter nagedachtenis aan degenen die hierbij omkwamen. Deze tocht eindigt bij het *Vloeiweidemonument* aan de Hellegatseweg, de plaats waar de slachtoffers zijn doodgeschoten.

### **Bezienswaardigheden**

Rijsbergen was oorspronkelijk een straatdorp, dat pas in de 2e helft van de 20e eeuw met enkele woonwijken aan de noordwestzijde werd uitgebreid.

- De Sint-Bavokerk is een neogotische kerk uit 1918 die zich bevindt aan Sint-Bavostraat 12.
- Het voormalige *raadhuys*, aan Sint-Bavostraat 18, is tegenwoordig een cultureel centrum.
- De *dorpspomp* uit 1714 bevindt zich nabij de Sint-Bavostraat op het voormalige Marktveld.
- Het *Woonhuys* aan Kaarschotsestraat 2 heeft een ingang met hardstenen omlijsting en dateert uit 1778.





Stichting Rijsbergse Vliegerdagen  
Risten 2  
4891bb Rijsbergen (NI)  
[info@rijsbergsevliegerdagen.nl](mailto:info@rijsbergsevliegerdagen.nl)  
[www.rijsbergsevliegerdagen.nl](http://www.rijsbergsevliegerdagen.nl)  
Nieuwsbrief nr: 22  
Datum : 01-07-2017

### **Natuurgebieden**

Rijsbergen ligt nabij het stroomdal van de Aa of Weerij. Ten oosten daarvan en parallel daarmee stroomt de *Hazeldonkse Beek*, terwijl direct ten westen van Rijsbergen nog de *Goudbergse Leij* stroomt.

Rijsbergen wordt omringd door landbouwgebied met hier en daar stukjes bos op de drogere delen. Voorts zijn er, verder van de kom gelegen, een aantal grotere natuurgebieden, te weten:

- Pannenhoef, een landgoed van 578 ha ten westen van Rijsbergen
- Vloeiweide, een landgoed van 118 ha ten noorden van Rijsbergen
- Krabbebossen, een landgoed van 96 ha ten noordoosten van Rijsbergen, gelegen tussen Breda en Rijsbergen

Rijsbergen heeft ook een eigen volkslied.....Rijsbergen mijn dorpje aan de Belgische grens !

### **Evenementen in Rijsbergen**

**Boerendag Rijsbergen.** Iedere eerste zaterdag in augustus vindt er in Rijsbergen de Boerendag plaats, dit is van oorsprong een veekeuring en presentatie van het oude boerenleven. Veel ouderen in Rijsbergen helpen mee de oude materialen te restaureren in de 'karkooi'. Vanwege alle dierziekten in de jaren 90 is de veekeuring helaas komen te vervallen. Later is dit weer wel opnieuw opgestart.

**Carnaval in Rijsbergen.** Op zondag wordt een grote carnavalsoptocht gehouden. Er zijn in Rijsbergen deelnemers uit de hele regio. Rijsbergen heet met carnaval 't Aopelaand'.

**Korenfestival Rijsbergen.** Sinds 1989 wordt in Rijsbergen jaarlijks het Nationaal Jongerenkorenfestival (ook wel NKJ genoemd; Nationaal Kampioenschap Jongerenkoren) gehouden. Dit tweedaagse festival in de Sint Bavokerk is begonnen als festival voor Katholieke jongerenkoren maar tegenwoordig doen ook protestantse koren mee. Naast de competitie vinden tijdens het festival verschillende activiteiten plaats, zoals spellen en live-optredens van bands. In 2006 is het festival uitgebreid met een competitie voor kinderkoren.

**Kennedymars.** 25, 40 of 80 km lange wandelmars die jaarlijks gehouden wordt sinds 1965.

**Bavoloop.** Hardloopwedstrijd in het centrum van Rijsbergen (sinds 1988). onder meer de KNAU 10 kilometer wedstrijd- en trimloop.

**Rijsbergse Vliegerdagen.** Tweedaags internationaal vliegerevenement, (Rijsbergsevliegerdagen.nl)





Stichting Rijsbergse Vliegerdagen  
Risten 2  
4891bb Rijsbergen (NI)  
[info@rijsbergsevliegerdagen.nl](mailto:info@rijsbergsevliegerdagen.nl)  
[www.rijsbergsevliegerdagen.nl](http://www.rijsbergsevliegerdagen.nl)  
Nieuwsbrief nr: 22  
Datum : 01-07-2017

*Wij stellen voor een deelnemer van de Rijsbergse Vliegerdagen. . . .*



We are a small, very select club, group or gang of Old Gits.  
We Make Kites, We Fly Kites and We Muck About.

We impress at Kite Festivals... We have Grand Days Out...  
We want you to share our enjoyment...  
our love of life... and maybe a few ales...  
Grumpy is good.

*Professor Joe Forgas (University of New South Wales):*



Being grumpy makes us think more clearly.  
Miserable people are better at decision-making and less gullible.  
Gloominess breeds attentiveness and careful thinking.  
A grumpy person can cope with more demanding situations than a happy one because of the way the brain "promotes information processing strategies".  
Those in a bad mood are better communicators.  
Negative moods trigger more attentive, careful thinking, paying greater attention to the external world and may actually promote a more concrete, accommodative and ultimately more successful communication style.

*The Meaning of Git :*

If you repeat a derogatory word often enough, it begins to lose its objectionable meaning and eventually the word that was once an offensive term of abuse becomes quite harmless. A good deal depends on the tone of voice in which it is spoken and the context in which it is used. The word almost reverses its meaning and can become a term of endearment. One must hear the word repeated many times to appreciate this gradual softening and the subtle merging of abuse and affection.



Stichting Rijsbergse Vliegerdagen  
Risten 2  
4891bb Rijsbergen (NI)  
[info@rijsbergsevliegerdagen.nl](mailto:info@rijsbergsevliegerdagen.nl)  
[www.rijsbergsevliegerdagen.nl](http://www.rijsbergsevliegerdagen.nl)  
Nieuwsbrief nr: 22  
Datum : 01-07-2017

In its original sense, a Git was defined as a despicable or worthless person. It was an offensive word. Its meaning has undergone the same sort of change as many other derogatory words. The alliterative Grumpy Old Gits has a jolly sound and although some of the sense of worthlessness is retained, almost all of the sting has gone from the original abusive meaning.

*Git Wisdom :*

Git philosophy can be a bit profound.  
Some people find it hard to understand just what Gittery is all about.

The following aphorisms may help:

It is unwise to pay too much but it is worse to pay too little. When you pay too much, you lose a little money.. that is all. When you pay too little, you sometimes lose everything because the thing you bought was incapable of doing the things it was bought to do. The common law of business balance prohibits paying a little and getting a lot; it cannot be done. If you deal with the lowest bidder, it is well to add something for the risk you will run. And if you do that, you will have enough to pay for the something better.

John Ruskin 1819-1900

Do you know, there was a time when, by looking at the Radio Times, you could work out the speed of light ? You could look up the Light Programme wavelength (1,500m) and see what frequency was used (200khz). Then, of course, you had the numbers to work out that light travels very quickly indeed. Nevertheless, if you live where I do (150km away from Wychbold), then you hear the Light Programme about 0.0005 seconds late. Not as late as your DIGITAL though - useless for setting your watch.



We are making hand-made toys as a hobby, and either donated to charity or sold on a "not-for-profit" basis to cover some of the costs of parts used. There is no commercial aspect whatsoever to this madness. We support [Julia's House](#) and [Bluebells Holiday Home](#) (part of Sebastian's Action Trust)

(vertaling : We maken met de hand speelgoed, de opbrengst hiervan gaat naar een kinderziekenhuis, Julia's house and Blue bells Holiday Home)

<https://www.facebook.com/grumpyoldgits.org/>

<http://grumpyoldgits.org/>





Stichting Rijsbergse Vliegerdagen  
Risten 2  
4891bb Rijsbergen (NI)  
[info@rijsbergsevliegerdagen.nl](mailto:info@rijsbergsevliegerdagen.nl)  
[www.rijsbergsevliegerdagen.nl](http://www.rijsbergsevliegerdagen.nl)  
Nieuwsbrief nr: 22  
Datum : 01-07-2017

## *ColSensation*



ColSensation is een evenement om geld in te zamelen voor de kankerbestrijding.

Sinds 2012 beklimmen ColSensation-deelnemers jaarlijks de Mont Ventoux en allemaal met hetzelfde gevoel en doel om zoveel mogelijk donatiegelden op te halen om daadwerkelijk iets te doen om (op termijn) kanker te laten verworden tot een chronische ziekte. Om dit te bereiken is er veel geld nodig voor onderzoek.

Ieder jaar worden er flinke donatiegelden opgehaald die vervolgens worden afgestort naar de door ColSensation vooraf geselecteerde goede doelen.

Jaarlijks gaat 75% van de totale donatiegelden naar het Koningin Wilhelmina Fonds (KWF) waar er door ColSensation 2 specifieke onderzoeksprojecten zijn geadopteerd. De overige 25% worden via Stichting Team Doelbewust, teruggebracht in deze regio.

Lokale kanker gerelateerde doelen worden ondersteund, zo wordt ook deze regio er daadwerkelijk beter van.

Dit jaar hebben Chris van 10 en Mart van 8 het plan opgepakt om in navolging van hun vader en opa mee te doen aan dit evenement.

Zij zullen op 15 september lopend deze berg gaan bedwingen. Hiervoor hebben zij inmiddels veel getraind en hopen ze een mooi bedrag bij elkaar te kunnen lopen.







Stichting Rijsbergse Vliegerdagen  
Risten 2  
4891bb Rijsbergen (NI)  
[info@rijsbergsevliegerdagen.nl](mailto:info@rijsbergsevliegerdagen.nl)  
[www.rijsbergsevliegerdagen.nl](http://www.rijsbergsevliegerdagen.nl)  
Nieuwsbrief nr: 22  
Datum : 01-07-2017

Zij vinden het heel fijn om, juist op de door hen zo geliefde Vliegerdagen, geld in te mogen zamelen voor dit goede doel.

Je vind ons bij de hoofdtent waar je een unieke drumbox vlieger kunt winnen; kunt doneren en/of gewoon wat meer informatie kunt krijgen.

Meer lezen en/ of doneren kan ook via de website.

Voor Chris: <https://colsensation.nl/deelnemers/chrisv/>

Voor Mart: <https://colsensation.nl/deelnemers/martv/>

ColSensation, samen sterk tegen kanker!!

Bedankt voor uw belangstelling,

Chris en Mart





Stichting Rijsbergse Vliegerdagen  
Risten 2  
4891bb Rijsbergen (NI)  
[info@rijsbergsevliegerdagen.nl](mailto:info@rijsbergsevliegerdagen.nl)  
[www.rijsbergsevliegerdagen.nl](http://www.rijsbergsevliegerdagen.nl)  
Nieuwsbrief nr: 22  
Datum : 01-07-2017

*Hoe bouw ik een vlieger door.....Jan van Leeuwen*

# Della Porte





Stichting Rijsbergse Vliegerdagen  
Risten 2  
4891bb Rijsbergen (NI)  
[info@rijsbergsevliegerdagen.nl](mailto:info@rijsbergsevliegerdagen.nl)  
[www.rijsbergsevliegerdagen.nl](http://www.rijsbergsevliegerdagen.nl)  
Nieuwsbrief nr: 22  
Datum : 01-07-2017

### Della Porta

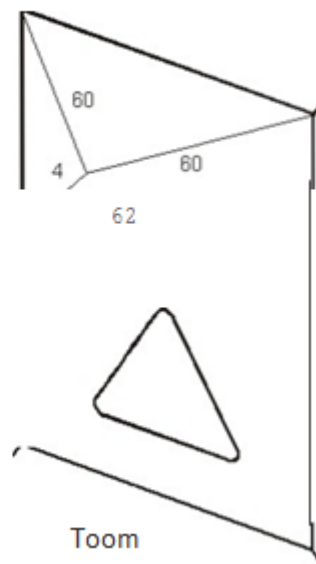
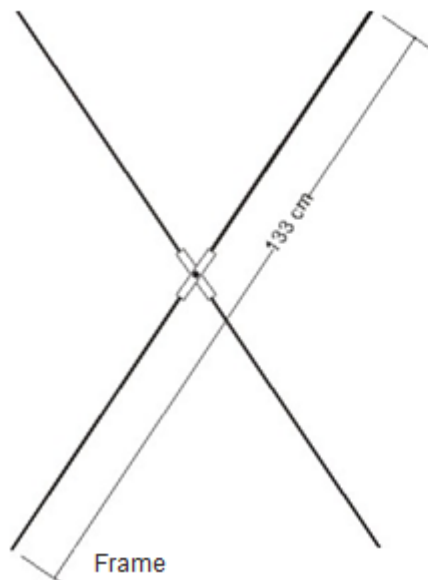
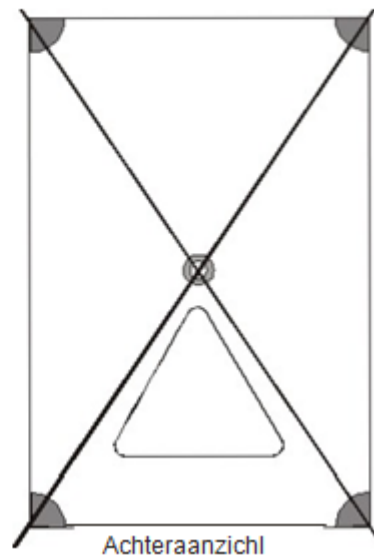
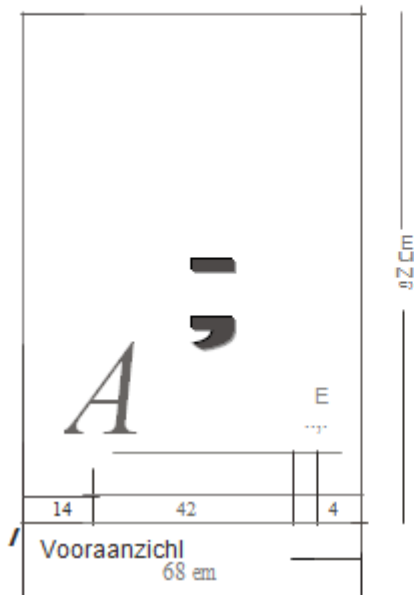





Stichting Rijsbergse Vliegerdagen  
Risten 2  
4891bb Rijsbergen (NI)  
[info@rijsbergsevliegerdagen.nl](mailto:info@rijsbergsevliegerdagen.nl)  
[www.rijsbergsevliegerdagen.nl](http://www.rijsbergsevliegerdagen.nl)  
Nieuwsbrief nr: 22  
Datum : 01-07-2017

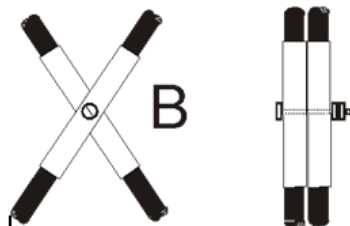
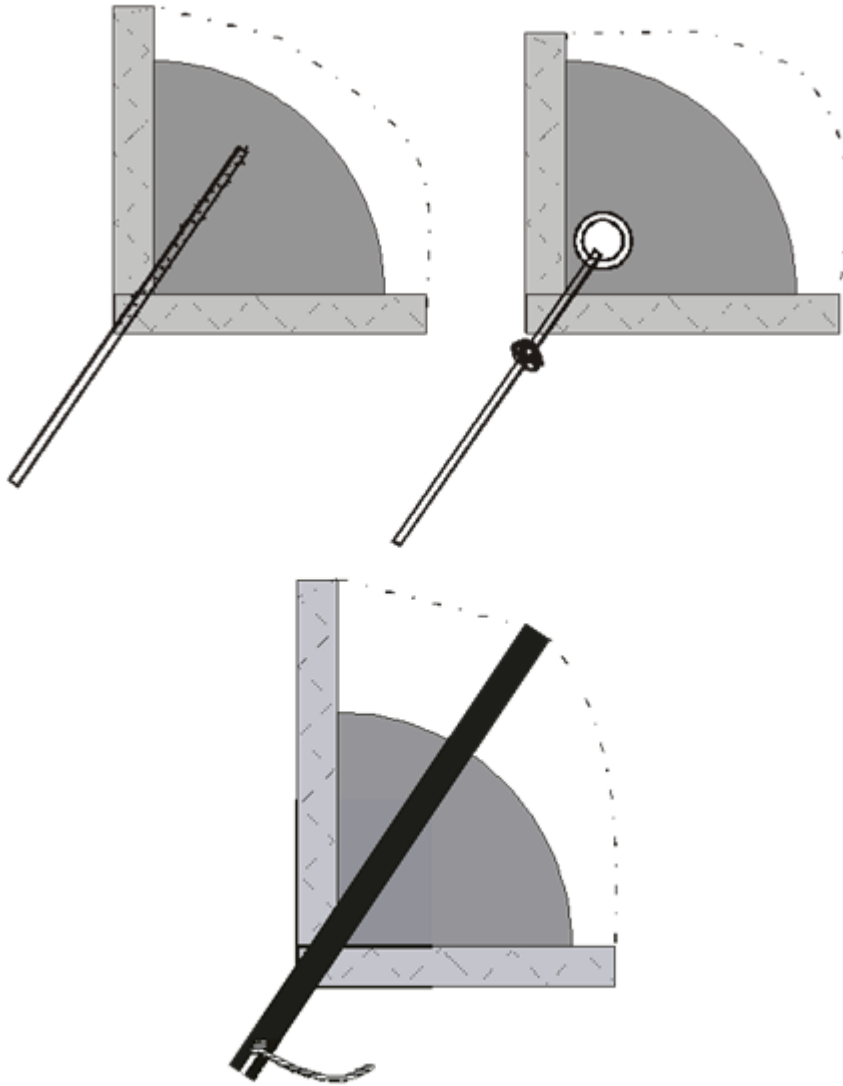



Stichting Rijsbergse Vliegerdagen  
Risten 2  
4891bb Rijsbergen (NI)  
[info@rijsbergsevliegerdagen.nl](mailto:info@rijsbergsevliegerdagen.nl)  
[www.rijsbergsevliegerdagen.nl](http://www.rijsbergsevliegerdagen.nl)  
Nieuwsbrief nr: 22  
Datum : 01-07-2017

#### MATERIAAL

- ± 1,5 m<sup>1</sup> 32-grams spinnakernylondoek
- ± 3,5 m<sup>1</sup> zoomband
- 2 st raminstokken ø 8 of 9 mm, lang 135 cm
- 2 st ringen
- 4 m nylon toomlijn van 1 mm dikte.

#### ZEIL

Omdat we met zoomband werken kunnen we de zuivere maten uitsnijden. Voor de ronde hoeken in het driehoekige gat zoek je een ronde vorm van steen of metaal (kopje of doosje) en hier snijd je dan met de soldeerbout langs.

Maak tevens versterkingshoekjes en het cirkelvormige centrale versterkingsstuk. Speld het zoomband rond het doek en speld op de hoeken de versterkingstukken mee. Het zoomband wordt met twee rechte of één zig-zag steek vastgestikt.

Het driehoekige gat moet niet worden afgezoomd (mag wel). De vrije zijden van de versterkingshoekjes stikken we ook vast aan het zeil. Omdat we bij dit model gekozen hebben voor een methode waar het naspennen mogelijk is, moeten er aan de 4 hoekpunten touwtjes komen.

Dit kan op twee manieren:

- \* met behulp van een holnietje;
- \* met een aangenaaid lijntje.

Voor 1 moet je een gaatjestang en een perstang voor holnieten hebben.

Voor 2 kun je met de naaimachine een touwtje over een lengte van 3 cm aan het zeil met versterkingsstukje vaststikken. (zie tekening).

#### Frame

De lengte van de stokken is 133 cm. (de diagonale maat van de vlieger inclusief 10 cm).

De stokken steken ± 5 cm buiten het zeil. Je zaagt aan de uiteinden van de stokken een gleufje met behulp van een "baby-zaagje" en maak de uiteinden rond met een schuurpapiertje.

Het is mogelijk om op de plaats van de kruising een metalen verbinding te maken, zodat het frame stijver wordt. Hiervoor zijn 2 stukjes aluminium buis nodig van 10 cm lang en een boutje M3 of M4 van 25 mm. (zie tekening).

Lijm een van de stokken erin vast. Voordeel van deze methode is ook dat je een kortere vervoer lengte krijgt!

Span nu je zeil op het frame en als dit gelijkmatig op de stokken staat, d.w.z. dat de stokken op de hoeken gelijk uitsteken, kunnen er in de touwtjes van het zeil knoopjes gelegd worden, die achter de gleufjes in de stokken blijven zitten.

Wanneer het zeil na enige tijd oprekt, kun je door opnieuw knopen te leggen het zeil weer strakker krijgen.



Stichting Rijsbergse Vliegerdagen  
Risten 2  
4891bb Rijsbergen (NI)  
[info@rijsbergsevliegerdagen.nl](mailto:info@rijsbergsevliegerdagen.nl)  
[www.rijsbergsevliegerdagen.nl](http://www.rijsbergsevliegerdagen.nl)  
Nieuwsbrief nr: 22  
Datum : 01-07-2017

## TOOM

De toom is een driepunts-toom. Een lijn naar het middelpunt en twee naar de bovenste punten. ( zie tekening). Ook hier zit weer een verstelbare ring in om de vlieger wat hoger of lager in te stellen. De toom bevestigen we met maststeken over de stokken en met een schuiflus rond de kruising.

## STAART

Een franje staart van minimaal 6 meter lengte en  $\pm$  10 cm breed met een V-vorm, die direct onder de vlieger gemaakt dient te worden. Maak aan iedere kant van

de "V" een wartel vast, zodat je die gemakkelijk aan de vlieger kunt bevestigen.

Maak in het midden van de "V" een lusje, dan kan daaraan weer de rechte franje-staart gehangen worden. Ook is het mogelijk de staart nog eens te verlengen. Zo krijg je bij een stevige wind meer stabilisatie.

Veel plezier met deze nieuwe aanwinst!

Groeten  
Jan van Leeuwen  
[kitepassion.nl](http://kitepassion.nl)







Stichting Rijsbergse Vliegerdagen  
Risten 2  
4891bb Rijsbergen (NI)  
[info@rijsbergsevliegerdagen.nl](mailto:info@rijsbergsevliegerdagen.nl)  
[www.rijsbergsevliegerdagen.nl](http://www.rijsbergsevliegerdagen.nl)  
Nieuwsbrief nr: 22  
Datum : 01-07-2017

## *De andere hobby van..... René Baremans.*

En deze keer is dan de eer aan mij.

Uiteraard heb ik buiten het vliegeren ook nog andere hobby's, eigenlijk te veel !!

Eéntje springt er wel uit en dat is namelijk sporten.

Met name de racefiets. Al meer dan 40 jaar doe ik deze sport, en met erg veel plezier.

In het begin (toen we nog jong waren !) aan wedstrijden deel genomen, waar mijn sterkste kant de sprint was, na verloop van tijd gestopt met de wedstrijd sport en verder gegaan als toerfietser, waar ik tot op heden nog veel plezier aan beleef.

In de loop der jaren al heel veel kilometers weggetrapt, en veel mooie tochten gereden.

Mijn voorkeur gaat uit naar de langere afstanden, het moet meer dan 100 km zijn. Zo kwam ik terecht in het toer klassieker circuit, waar de afstanden boven de 200 kilometer gaan.

Enkele die ik gereden heb zijn, Luik-Bastinaken-Luik 260 km, Omloop het volk 230 km, Tour de Force 220 km, Ronde van Vlaanderen 235 km, Amstel gold Race, 215km, en de Fietselfstedentocht 240 km.



De laatste is mijn favoriet, dit jaar heb ik de Fietselfstedentocht voor de 23e keer gereden.

Een geweldige sfeer en prachtige omgeving, ieder jaar op 2e Pinksterdag starten we in Bolsward samen met 15.000 andere deelnemers.



De mooiste herinnering is de eerste keer dat ik de Mont Ventoux (Frankrijk - Provence) heb beklommen via de Zuidkant (Bedoin), een hele overwinning als je net als ik geen echte klimtalenten hebt, en dan toch in één keer naar boven kunt rijden.

Dit is een geweldige ervaring, iedere keer als je daar naar boven rijdt heeft het iets. Na de eerste beklimming ben ik de jaren daarna nog 14x naar boven gereden en hoop dat dit jaar weer te doen.



Stichting Rijsbergse Vliegerdagen  
Risten 2  
4891bb Rijsbergen (NI)  
[info@rijsbergsevliegerdagen.nl](mailto:info@rijsbergsevliegerdagen.nl)  
[www.rijsbergsevliegerdagen.nl](http://www.rijsbergsevliegerdagen.nl)  
Nieuwsbrief nr: 22  
Datum : 01-07-2017

In de wintermaanden ga ik vaak hardlopen om de conditie op peil te houden, dat ging 10 jaar geleden best aardig, zo goed zelfs dat ik 2 x de marathon van Parijs heb gelopen.

Maar het hardlopen is inmiddels beperkt tot de lange duurlopen in de winter, mits er geen ijs is, want dan ben ik op het natuurijs te vinden.

Zoals ik al zei, eigenlijk te veel hobby's, behalve de sport ben ik ook radiozendamateur onder de roepleetters Pa3Gal, hierover 2 jaar gestudeerd om al mijn examens te behalen. Contacten leggen met mede radiozendamateurs over heel de wereld.



Alles wat met radio te maken heeft interesseert mij in het bijzonder, vandaar dat ik ook bij de lokale omroep terecht kwam, waar ik ook snel in het bestuur te vinden was.

"Tussendoor" werk ik ook nog als logistiek medewerker bij Vdl Steelweld in breda.

Je ziet ik kom mijn tijd wel door, want er is nog voldoende tijd om de vliegers de lucht in te laten, te bouwen, en vliegerfestivals te bezoeken.

groeten

Réne Baremans







Stichting Rijsbergse Vliegerdagen  
Risten 2  
4891bb Rijsbergen (NI)  
[info@rijsbergsevliegerdagen.nl](mailto:info@rijsbergsevliegerdagen.nl)  
[www.rijsbergsevliegerdagen.nl](http://www.rijsbergsevliegerdagen.nl)  
Nieuwsbrief nr: 22  
Datum : 01-07-2017

## *Vliegerfestival Westende 10 en 11 juni 2017.*

Foto impressie van het vliegerfestival Westende (belgie)







Stichting Rijsbergse Vliegerdagen  
Risten 2  
4891bb Rijsbergen (NI)  
[info@rijsbergsevliegerdagen.nl](mailto:info@rijsbergsevliegerdagen.nl)  
[www.rijsbergsevliegerdagen.nl](http://www.rijsbergsevliegerdagen.nl)  
Nieuwsbrief nr: 22  
Datum : 01-07-2017

## *Informatie Deelnemers.*

Het definitieve programma voor 2017 vind je inmiddels op de website van de Rijsbergse Vliegerdagen.

### Nachtvliegeren

Het programma voor het nachtvliegeren gaan we aanpassen, deelnemers van het nachtvliegeren moesten vaak heel lang staan wachten achter op het veld, we willen het nu als volgt gaan doen : 20.00 uur concert feniks taiko op het demo veld, 21.00 uur toespraak wethouder van de gemeente zundert met aansluitend lampionnenoptocht, 21.15 nachtvliegershow. We lopen dan de nachtvliegershow zonder tussen pauzes. (voorstellen zijn welkom).

Of als je andere ideeën of voorstellen hebt, die zijn altijd welkom op [info@rijsbergsevliegerdagen.nl](mailto:info@rijsbergsevliegerdagen.nl)

Op zaterdagmiddag hebben we een optreden van Maisquenada uit Breda, een sambaband uit Breda. Op de zaterdagavond is er dan natuurlijk weer Feniks Taiko met de japanse trommels en de Vrije zwaaiersxuit Sint Leenaarts (Belgie).

Zondagmiddag krijgen we koninklijk bezoek van de winterkoningin en de sneeuwprinses, en .....spiderman.

Ook komen de Breda city pipes and drums weer naar Rijsbergen op de zondagmiddag.

We gaan uit van een maximale bezetting van 100 plaatsen op het veld, dan is het vol.

Er zijn jaren geweest dat we meer plaatsen hadden, maar dat ging vaak ten koste van de vliegerruimte. Dus meld je op tijd aan aub.

De actuele deelnemerslijst is altijd te vinden op onze website, [www.rijsbergsevliegerdagen.nl](http://www.rijsbergsevliegerdagen.nl)

Natuurlijk hebben we ook weer onze tombola, hiermee steunt u de Rijsbergse Vliegerdagen.

Voor vragen, opmerkingen, ideeën en tips betreffende de Rijsbergse Vliegerdagen kun je altijd mailen naar [info@rijsbergsevliegerdagen.nl](mailto:info@rijsbergsevliegerdagen.nl).

Tot ziens op 19 en 20 augustus 2017.

Stichting Rijsbergse Vliegerdagen

[www.rijsbergsevliegerdagen.nl](http://www.rijsbergsevliegerdagen.nl)

[info@rijsbergsevliegerdagen.nl](mailto:info@rijsbergsevliegerdagen.nl)

Twitter : @vliegerdagen

Instagram: rijsbergsevliegerdagen

facebook : <https://www.facebook.com/groups/116958271662331/>



Rijsbergsevliegerdagen.nl



Stichting Rijsbergse Vliegerdagen  
Risten 2  
4891bb Rijsbergen (NI)  
[info@rijsbergsevliegerdagen.nl](mailto:info@rijsbergsevliegerdagen.nl)  
[www.rijsbergsevliegerdagen.nl](http://www.rijsbergsevliegerdagen.nl)  
Nieuwsbrief nr: 22  
Datum : 01-07-2017



De NCB

De Belgische vliegerclub NCB werd opgericht in 1982.

Ze is daarmee de oudste vliegerclub in België. De N staat voor Nouveau: "Nieuw" dus. Jawel, de NCB was in oorsprong een Franstalige club. Daar kwam al vlug verandering in omdat er steeds meer Nederlandstalige leden bij kwamen.

In 1988 werd beslist om het ledenblad voortaan ook in het Nederlands uit te geven. Hierdoor werden echter de druk- en verzendingskosten te hoog... Toen werd beslist om het ledenblad voortaan in twee uitgaven te drukken: Frans en Nederlands. Dit tijdschrift wordt volledig samengesteld door bijdragen van de leden. De onderwerpen zijn heel divers: verslagen van vliegerbijeenkomsten, bouwplannen en -tips, historische en wetenschappelijke bijdragen, enz...

Na het verdwijnen van het Nederlandse blad 'Vlieger', was het NCB-tijdschrift nog het enige vliegerblad in het Nederlands.

De NCB merkte dan ook een stijgende belangstelling vanuit Nederland. Er zijn nu bijna evenveel Nederlanders als (Nederlandstalige) Belgen in de club. Aan Franstalige zijde is dit nog sterker: er zijn nu meer buitenlandse leden dan Belgen. Dat zijn vooral Fransen, maar ook Zwitsers, Frans-Canadezen, enz...

De leden ontvangen het driemaandelijkse tijdschrift via de post, ze hebben een groepsverzekering en hebben toegang tot de 'clubwinkel'.

Voor meer informatie  
[www.ncbkiteclub.org](http://www.ncbkiteclub.org)





Stichting Rijsbergse Vliegerdagen  
Risten 2  
4891bb Rijsbergen (NI)  
[info@rijsbergsevliegerdagen.nl](mailto:info@rijsbergsevliegerdagen.nl)  
[www.rijsbergsevliegerdagen.nl](http://www.rijsbergsevliegerdagen.nl)  
Nieuwsbrief nr: 22  
Datum : 01-07-2017

## Tot slot

Dit was dan nieuwsbrief nummer 22.

Mocht je ook copy aan willen leveren voor de nieuwsbrief dan is die van harte welkom.

Je kunt dit aanleveren via [info@rijsbergsevliegerdagen.nl](mailto:info@rijsbergsevliegerdagen.nl).

Ook aan en/of afmelden voor de nieuwsbrief kun je op dit emailadres.

De volgende nieuwsbrief, nummer 23, verschijnt 1 Aug 2017.

Stichting Rijsbergse Vliegerdagen  
p/a Risten 2  
4891bb Rijsbergen  
Nederland.  
[info@rijsbergsevliegerdagen.nl](mailto:info@rijsbergsevliegerdagen.nl)  
[www.rijsbergsevliegerdagen.nl](http://www.rijsbergsevliegerdagen.nl)

