



Stichting Rijsbergse Vliegerdagen
Risten 2
4891bb Rijsbergen (NI)
info@rijsbergsevliegerdagen.nl
www.rijsbergsevliegerdagen.nl
Nieuwsbrief nr: 14
Datum : 01-10-2015

Inhoudsopgave nieuwsbrief nummer 14

- Nieuwsbrief nummer 14
- Terugblik Rijsbergse Vliegerdagen 15 en 16 Augustus 2015
- Wij stellen voor een sponsor van de Rijsbergse Vliegerdagen
- Wij stellen voor een deelnemer van de Rijsbergse Vliegerdagen
- Hoe bouw ik een vlieger.....door Jan van leeuwen
- Impressie Drachenfest Völklingen
- Wij stellen voor een vrijwilliger van de Rijsbergse Vliegerdagen
- Informatie Deelnemers
- Tot Slot

Nieuwsbrief nummer 14

De nieuwsbrief van de Rijsbergse Vliegerdagen verschijnt ieder 1e van het kwartaal, plus 2 weken voor aanvang van de Rijsbergse Vliegerdagen een extra uitgave.

Aanmelden/Afmelden kan via de website of een email naar info@rijsbergsevliegerdagen.nl.

Of downloaden : <http://www.rijsbergsevliegerdagen.nl/?id=nieuwsbrief>





Stichting Rijsbergse Vliegerdagen
Risten 2
4891bb Rijsbergen (NI)
info@rijsbergsevliegerdagen.nl
www.rijsbergsevliegerdagen.nl
Nieuwsbrief nr: 14
Datum : 01-10-2015

Terugblik Rijsbergse Vliegerdagen 2015.

De Rijsbergse Vliegerdagen 2015 : noodweer op donderdagavond, beetje nat op zaterdagmiddag, goed vliegerweer op zondag, maar vooral gezellig !
Ik denk dat we het zo wel kunnen samenvatten.



De deelnemers die aanwezig waren hebben er weer een geweldig weekend van gemaakt, het was soms aanpassen aan de weersomstandigheden, maar vliegers hebben we gezien en op zondag zelfs HEEL veel !

De recordpoging van de drumboxen lukte niet we hadden er net een paar te weinig, maar de pret zowel bij de deelnemers als de bezoekers was er niet minder om. Zoals gezegd geen record, maar wel de grootse knoop van nederland. (die krijg je als er 48 lijnen in de knoop zitten !!!!)





Stichting Rijsbergse Vliegerdagen
Risten 2
4891bb Rijsbergen (NI)
info@rijsbergsevliegerdagen.nl
www.rijsbergsevliegerdagen.nl
Nieuwsbrief nr: 14
Datum : 01-10-2015



Op de zaterdagavond nachtvliegeren, een beetje aangepast aan de weersomstandigheden, maar toch weer mooi om te zien. Feniks taiko stond dit jaar niet op het veld maar in de grote tent. Ook hadden we een lichtshow van illumative, geweldig om te zien wat je met leds allemaal kunt doen.



En helaas ook dit jaar konden de luchtballonnen niet komen om te candlelighten maar we gaan net zolang door tot het een keer gaat lukken!

Op zondagmiddag weer veel kinderen die deel namen aan de "Stukadoorsbedrijf Hans van Baal" luchtballonnen wedstrijd. We wachten nu nog tot de kaartjes binnen gaan komen en gaan dan natuurlijk kijken wie de winnaar is .

Namens het hele bestuur natuurlijk een dankjewel aan alle mensen die er ook dit jaar weer voor zorgden dat de Rijsbergse Vliegerdagen een succes waren.

De foto's spreken voor zich denk ik.

Tot volgend jaar 20 en 21 augustus 2016 !!





Stichting Rijsbergse Vliegerdagen
Risten 2
4891bb Rijsbergen (NI)
info@rijsbergsevliegerdagen.nl
www.rijsbergsevliegerdagen.nl
Nieuwsbrief nr: 14
Datum : 01-10-2015



1e Publieksprijs : Tony Toonen (Doetinchem)



2e Publieksprijs: Maarten Douzi (Oosterhout)



3e Publieksprijs : Anita Berrevoets (Wemeldinge)



1e Prijs Nachtvliegeren 2015 en NEKF award (zie foto boven) Team air4ce (Nederland/Belgie)



Stichting Rijsbergse Vliegerdagen
Risten 2
4891bb Rijsbergen (NI)
info@rijsbergsevliegerdagen.nl
www.rijsbergsevliegerdagen.nl
Nieuwsbrief nr: 14
Datum : 01-10-2015

Wij stellen voor een sponsor van de Rijsbergse Vliegerdagen .

Ik ben Rika de Bruijn, coördinator sponsoring van Rabobank De Zuidelijke Baronie.

Natuurlijk heb ik vroeger als kind een vlieger gekregen en hier veel mee gespeeld totdat het touw helemaal in de knoop zat en dan gaf ik het meestal snel op.

Toen ik jaren geleden een sponsorverzoek ontving voor de Vliegerdagen, die men wilde gaan organiseren in Rijsbergen, was ik toch wel verbaasd. Vliegeren : een sport voor volwassenen ?



Rabobank
De Zuidelijke Baronie



Ik was erg benieuwd en heb een afspraak gemaakt met Rene Baremans. Toen Rene heel enthousiast begon te vertellen over het vliegeren in binnen- en buitenland, was ik er meteen van overtuigd dat dit een heel mooi evenement zou gaan worden. En dat is het zeker !

Rabobank De Zuidelijke Baronie heeft gekozen om de onderdelen van de Vliegerdagen te ondersteunen die speciaal voor kinderen georganiseerd worden. Het is elk jaar weer een hele happening om de kinderen een vlieger te laten maken. En de snoepdropping is natuurlijk helemaal een feest.

Rene en de vele vrijwilligers, bedankt dat jullie de Vliegerdagen jaarlijks organiseren, geweldig.

Graag tot volgend jaar, dan kom ik zeker weer kijken en genieten van al het moois in de lucht.

met vriendelijke groet,

Rika de Bruijn

[Rabobank de zuidelijke baronie](http://RabobankDeZuidelijkeBaronie.nl)





Stichting Rijsbergse Vliegerdagen
Risten 2
4891bb Rijsbergen (NI)
info@rijsbergsevliegerdagen.nl
www.rijsbergsevliegerdagen.nl
Nieuwsbrief nr: 14
Datum : 01-10-2015

Wij stellen voor een deelnemer van de Rijsbergse Vliegerdagen .

Wij zijn Dirk Leerentveld en Bea Schaap.

Samen gaan wij graag vliegeren en schrijven ons zoveel mogelijk in.

Zo ook bij de Rijsbergse vliegerdagen, waar wij graag ieder jaar weer naar toe gaan.

Wij komen uit Dronten dat ligt in de Flevopolder.

Wat is Rijsbergen voor ons , de gezelligheid onder de vliegervrienden.

Maar zeker het vliegeren zelf, al die mooie vliegers waar veel tijd aan is besteed.

En natuurlijk de organisatie die het voor ons mogelijk maakt om te kunnen vliegeren.

Want het is een kleine groep maar zo gezellig met elkaar het hele weekend.

Wij komen vrijdags in de ochtend aan en krijgen een plek toegewezen.

Daar gaan wij dan met onze welbekende gele T3 camper staan, en zetten er de voortent aan.



Zetten de kleine windvansen neer en de vaan met de naam Black Yellow Flevo Flyers.

Zo zijn wij altijd te herkennen door de kleuren zwart/geel.

Als alles staat gaan wij buurten bij de bekende en iedereen begroeten.

Dan na een lekker bakkie koffie gaat er een vlieger de lucht in.

Voor Dirk is het zijn Heksenbeest die hij al jaren heeft in de kleur zwart/geel.

En ik Bea ga alles klaar zetten voor het hele weekend en ga knuffels brengen voor de dropping.

Dan kunnen de kinderen snoep en knuffels vangen

dat is zo genieten vanuit de tent.

Af en toe laat ik ook een vlieger op maar ben toch nog wel iets angstig als er veel in de lucht staat.

Als Dirk niet vliegert dan ligt hij op de knieën om kinderen of ouders te helpen.

Want gaat er iets niet goed met de vlieger weten ze Dirk altijd wel te vinden en helpt hij graag.

En als het weer mee zit wat zeker de wind betreft dan is het volop genieten van het weekend.

Zo hopen wij nog vele jaren op de Rijsbergen vliegerdagen aanwezig te zijn.

Wij kijken er voor 2016 zeker weer met veel plezier naar uit.

Maar onze dank gaat zeker uit naar Rene Baremans en zijn vrijwilligers die het vliegeren mogelijk maken.

Groetjes van Dirk en Bea.





Stichting Rijsbergse Vliegerdagen
Risten 2
4891bb Rijsbergen (NI)
info@rijsbergsevliegerdagen.nl
www.rijsbergsevliegerdagen.nl
Nieuwsbrief nr: 14
Datum : 01-10-2015

Hoe bouw ik een vlieger door.....Jan van Leeuwen.

De Pely Variant

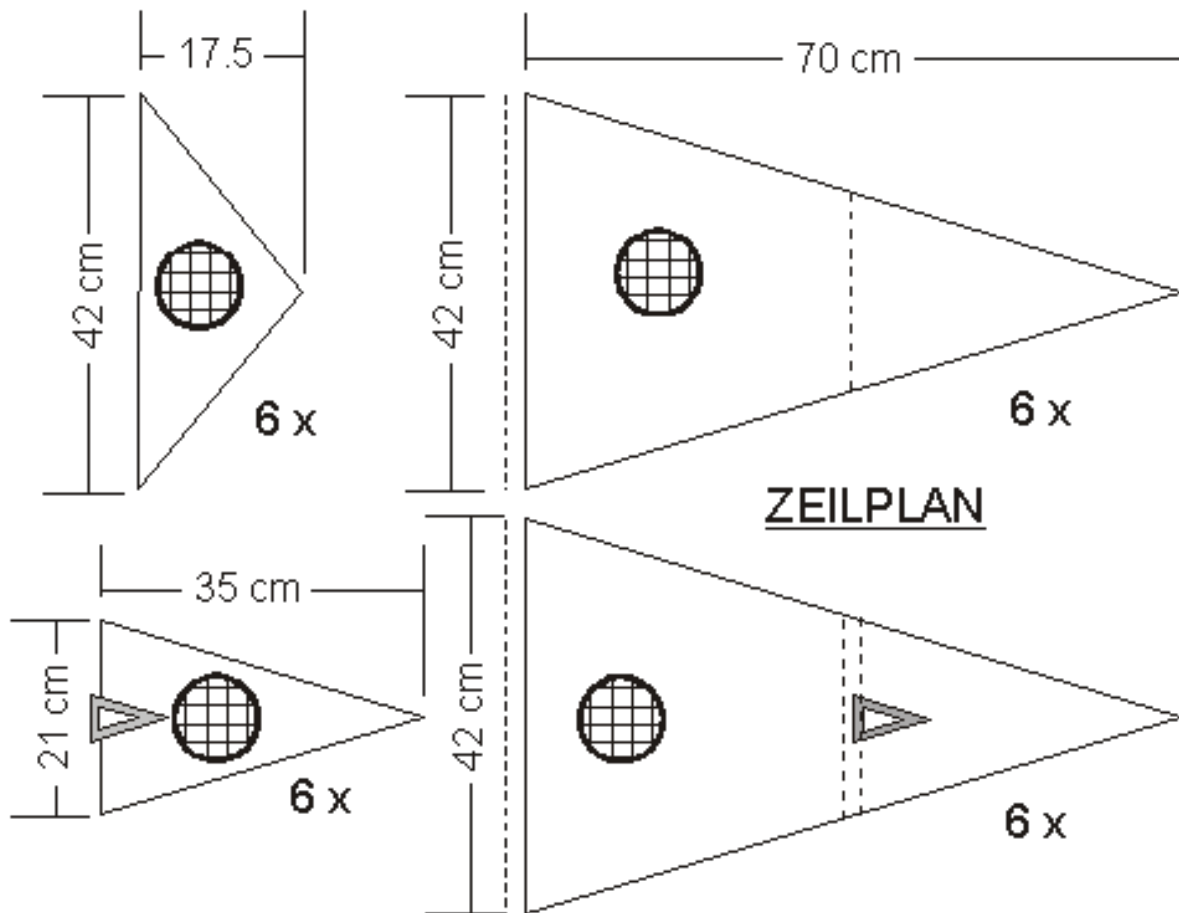



Stichting Rijsbergse Vliegerdagen
 Risten 2
 4891bb Rijsbergen (NI)
info@rijsbergsevliegerdagen.nl
www.rijsbergsevliegerdagen.nl
 Nieuwsbrief nr: 14
 Datum : 01-10-2015

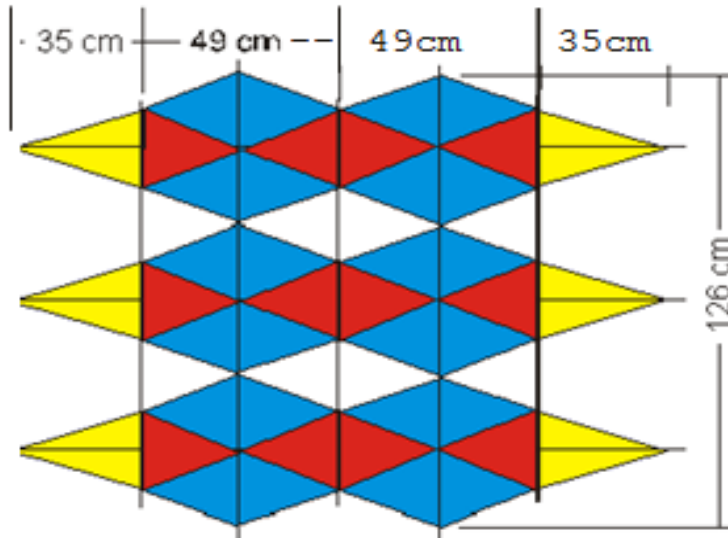

BOVENAANZICHT

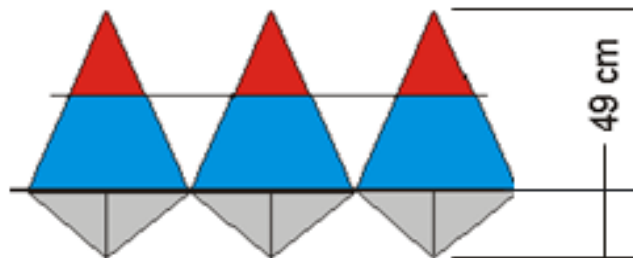

ZIJAAANZICHT

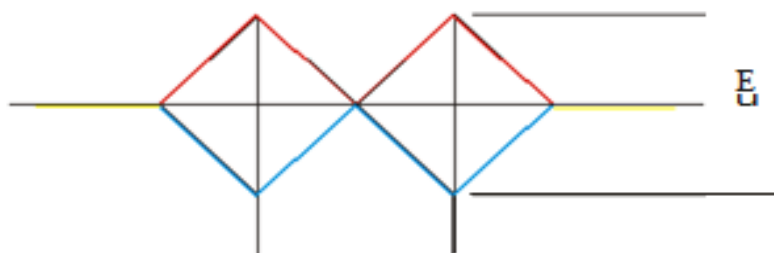

VOORAANZICHT



Stichting Rijsbergse Vliegerdagen
Risten 2
4891bb Rijsbergen (NI)
info@rijsbergsevliegerdagen.nl
www.rijsbergsevliegerdagen.nl
Nieuwsbrief nr: 14
Datum : 01-10-2015

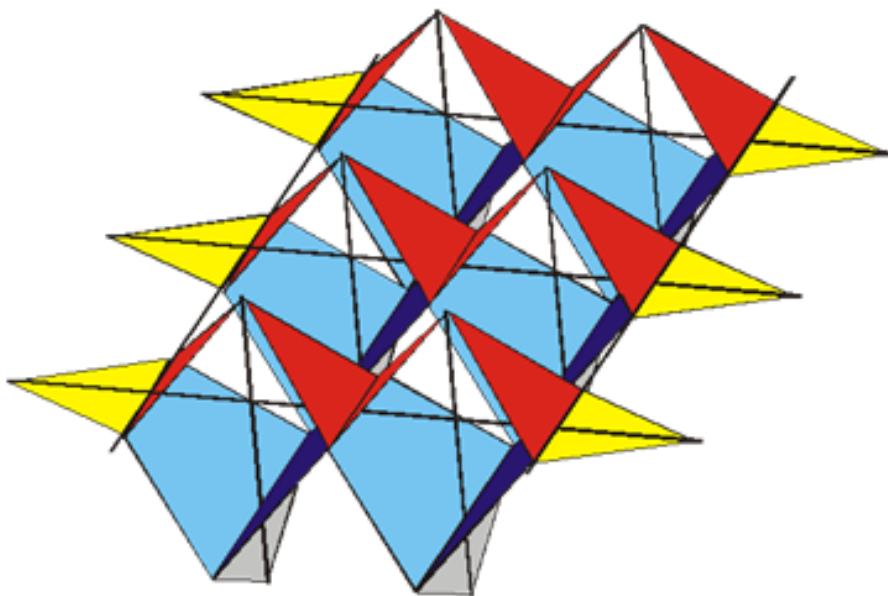
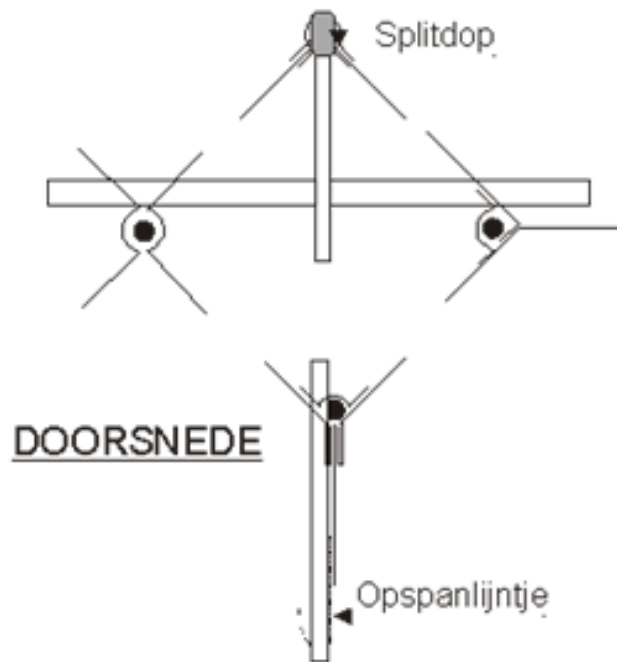



Stichting Rijsbergse Vliegerdagen
Risten 2
4891bb Rijsbergen (NI)
info@rijsbergsevliegerdagen.nl
www.rijsbergsevliegerdagen.nl
Nieuwsbrief nr: 14
Datum : 01-10-2015

Dit is een afgeleide van de pelybox, een gevleugelde doosvlieger (oorspronkelijk ontwerp van Peter Lynn). Met een leuke kleurcombinatie zal dit een schitterende vlieger worden. Hoewel de vorm doet vermoeden dat het hier om een ingewikkeld model gaat is het bouwen ervan echt niet moeilijk. En ondanks het feit dat er een houten frame in wordt verwerkt kan deze vlieger toch een flinke hoeveelheid wind verdragen (windbereik van 4 tot 6 Bft). Op de foto is een aangepaste versie te zien. Meer lichamen / cellen zijn toe te voegen in zowel de hoogte als de breedte.

MATERIAAL

3.2 m¹ spinnakernylon 104 cm breed.
26 m¹ spinnakerzoomband
5 ramin staanders Ø9 mm, 1.36 m lang
3 ramin spanners Ø7 mm, 1.90 m lang
6 ramin masten Ø7 mm, 0.7 m lang
6 splitdoppen Ø7 mm.
6 sleutelringen 20 mm.
dacron voor verstevigingshoekjes

ZEILEN

De beschrijving is gebaseerd op gebruik van één kleur voor alle vlakken, hiervan afwijken is zeker mogelijk. In deze beschrijving is in de tekeningen met kleuren gewerkt om de diverse vlakken onderling beter te kunnen onderscheiden de beschrijving wijkt van die kleurvlakken af. De vlieger bestaat uit verschillende vlakken: 6x de kiel, 12x het grote onderste vlak met daaraan vast de vleugel of het bovenzvlak en 6x het losse bovenzvlak. In deze opbouw is gekozen voor een doorlopend vlak van aanhechting met de kiel naar de vleugelpunt. Op deze manier zitten de vlakken zo aan elkaar dan de naden amper te zien zijn en alle tunneldelen zitten aan de binnenzijde verwerkt.

Omdat elk vlak meerdere keren moet worden uitgeseald is een mal onmisbaar. Besteed hier de nodige aandacht aan en de eerste stap naar succes is gezet. Voor de randafwerking is gekozen voor spinnakerzoomband zodat hier geen extra zoomtoeslag moet worden berekend. De toeslag om de vlakken aan elkaar te naaien houden we op 7 mm. Seal alle vlakken uit en voorzie ze vervolgens van

de verstevigingshoekjes. Deze zijn gesitueerd op de scherpe punten van elk zeil.

Voorzie de zeilen van verstevigde doorvoerpunten (aan beide zijden van het doek). Hierdoor komen de spanners of de masten. Deze doorvoerpunten kunnen worden versterkt met dacron of meerdere lagen spinnakernylon b.v van dezelfde stof (en kleur). Daarna kan de randafwerking er omheen. We kunnen vervolgens de tunnelstroken gaan maken. Deze stroken hebben we nodig voor de tunnels in de verbinding van zijvlakken met de kiel en bij de verbinding van de zijvlakken

onder en boven met de vleugelvlakken. De eerst genoemde (tunnel uit één stuk voor de 3 elementen)

hebben een lengte van 3 x 42 cm (plus 2 x 7 mm zoom) =

127.4 cm en de andere 6 stroken moeten 21 cm (plus 2 x 7 mm zoom) = 22,4 cm lang worden. Seal hiervoor strookjes uit van 41 mm breed (rekvoorbeeld $(9 \times \pi) : 2 = (9 \times 3.14) : 2 = 14$ mm met 4 x 7 mm zoomtoeslag = 42 mm). Maak deze tunnels niet te breed want bij bredere tunnels gaat het frame er wel gemakkelijk in maar wordt de vlieger niet stijver. Met nauw sluitende tunnels maak je een stijver geheel,



Stichting Rijsbergse Vliegerdagen
Risten 2
4891bb Rijsbergen (NI)
info@rijsbergsevliegerdagen.nl
www.rijsbergsevliegerdagen.nl
Nieuwsbrief nr: 14
Datum : 01-10-2015

het frame krijgt dan steun van het opgespannen doek. Aan een tunnel van de staander wordt naar drie richtingen getrokken!

Zijn de tunnels uitgesneden en omgezoomd dan kan het echte naaiwerk beginnen.

SAMENVOEGEN VAN DE ZEILEN

Leg de twee grote zeilen precies op elkaar met de kiel er tussen en stik op 7 mm van de randen alles aan elkaar. Vouw daarna de twee grote zeilen naar de andere kant en stik weer op 7 mm van de eerste stiknaad deze twee zeilen aan elkaar. De kiel zit nu tussen deze zeilen opgesloten. Over deze naad moet nu aan de binnenzijde van de vlieger, de tunnel worden vastgezet. Meet (naar beide zijden) 14 mm vanaf de middennaad en zet hier een hulplijntje met een zacht potlood. Speld de tunnel parallel aan de naad zorgvuldig vast en stik hem op 7 mm van de rand op beiden zeilvlakken vast. Probeer even of het framemateriaal er doorheen kan. Klopt dit allemaal dan de zoom aan de buitenste rand nog een keer vast stikken en de tunnel is klaar.

Dit herhalen we bij alle kielen. Nu gaan we de verbinding maken met het kleinere zeilvlak. Dit heeft exact dezelfde vorm en afmeting als de bovenste helft van het grote vlak en door het daarop vast te spelden en de buitenranden met elkaar gelijk te houden kunnen we op simpele wijze tot de juiste maatvoering komen. Stik het kleinere zeil vast aan het grote maar houd goed in de gaten dat de naad aan de binnenkant van de vlieger moet komen. De punt van het grotere zeilvlak vormt zo de vleugel en de zoom komt in de tunnel. Denk er tijdens dit karweitje aan dat bij het doorvoerpunt een veter moet worden opgenomen in deze naad. Die veter moet later de spanner/ligger tegen de staander aantrekken. Vergeten we deze veter dan komt tijdens het vliegen veel kracht op de gemaakte opening in het doorvoerpunt en zal het frame niet stijf genoeg zijn.

Deze verbinding moet aan de binnenzijde worden voorzien van een tunnel. Ook hier naar beide zijden 13 mm uitzetten vanaf de middennaad en trek een hulplijntje met een zacht potlood. De tunnelstrook langs dit lijntje vastspelden en vast stikken. Controleer weer of het frame door de tunnel gaat (lekker strak). Als laatste maken we de centrale tunnel. Die behoeft geen extra tunnelstroken want door de twee stiknaden op 14 mm van elkaar te leggen ontstaat er een tunnel. Ook hier geldt dat een veter moet worden opgenomen in de naad om de spanner/ligger tegen de staander aan te trekken (hou rekening met een minimale verdikking). Op de kielen komen aan de binnenzijden weer tunnels waar de masten door worden gevoerd. De tunnels beginnen op de verstevigingsdriehoeken op de punten en eindigen op de zoom van de kiel met de aangrenzende vlakken. De lengte van de tunnelstroken zelf te bepalen i.v.m. de grote van de verstevigingshoeken, maar denk eraan, aan beide uiteinden omzomen. Op de vleugels worden geen tunnels toegepast. Als laatste moeten we in de verstevigingshoekjes, van de bovenste zeiltjes, holnieten slaan. Hierdoor komen de sleutelringen. Om de opspanning verder rondom mogelijk te maken, gebruiken we lijntjes die we op de verstevigingsstukjes en de tunnelstroken naaien.

Maak die lijntjes niet te kort, dit maakt het opspannen tot een lastig karwei, terwijl langere lijntjes zich beter laten vastpakken.

FRAME

De ramin staanders worden op lengte gemaakt voorzien van een opspansleuf (zaagsnede) en vlak daaronder worden ze van een wikkeling met dun nylondraad voorzien. Deze laatste moet worden afgelakt met b.v. nagellak of celluloselak. Ze kunnen nu in de tunnels worden geschoven.

Op de masten plaatsen we bij de sleutelringen aan de top van de driehoeken een splitdop. Die past goed



Stichting Rijsbergse Vliegerdagen
Risten 2
4891bb Rijsbergen (NI)
info@rijsbergsevliegerdagen.nl
www.rijsbergsevliegerdagen.nl
Nieuwsbrief nr: 14
Datum : 01-10-2015

over de bovenzijde van de sleutelring. Aan de kielzijde moet weer een opspansleuf worden gemaakt, voorzien van bijhorende wikkeling. Door deze mast b.v. 5 cm onder de kiel uit te laten steken staat de vlieger bij het opbouwen altijd iets boven de grond.

De zeiltjes worden dan niet zo snel vochtig of vuil. Als laatste maken we de spanners/liggers op de juiste lengte.

Ook hier geldt niet te kort maken zodat naspannen mogelijk blijft. Weer het zelfde recept, opspansleuven met afgelakte wikkelingen. Dit geeft niet alleen een verzorgde indruk maar het voorkomt dat de opspansleuf door de grote kracht van de opspanlijn niet kan uitscheuren. De zeilen worden ter plaatse van de staander waar de spanner/ligger op ligt met elkaar verbonden door een spanlijntje, de onderlinge afstand tussen de elementen goed in de gaten houden!

TOOM

Door simpelweg een V-lijn te maken van een 2 mm lijntje, met hierin opgenomen een toomring is de vlieger klaar voor gebruik. Het model behoeft geen staart of ankers, maar wel een stevige 2 mm vliegerlijn. En dan is het wachten op een mooi briesje (3,5 a 4 Bft) om dit model uit te proberen. Veel succes met je Pely variant

Groeten
Jan van Leeuwen
kitepassion.nl





Stichting Rijsbergse Vliegerdagen
Risten 2
4891bb Rijsbergen (NI)
info@rijsbergsevliegerdagen.nl
www.rijsbergsevliegerdagen.nl
Nieuwsbrief nr: 14
Datum : 01-10-2015

Impressie Drachenfest Völklingen (Saarland-Duitsland) .

Op 19 en 20 september 2015 was het 21ste Vliegerfestival in Völklingen.

Völklingen ligt bij Saarbrücken in het Saarland. Het vliegerfestival werd georganiseerd door : Drachenclub Nepomuk.





Stichting Rijsbergse Vliegerdagen
Risten 2
4891bb Rijsbergen (NI)
info@rijsbergsevliegerdagen.nl
www.rijsbergsevliegerdagen.nl
Nieuwsbrief nr: 14
Datum : 01-10-2015

*Wij stellen voor een vrijwilliger van de Rijsbergse Vliegerdagen :
Lisanne Machielsen*

Hallo!

Ik kreeg het verzoek om een stukje over mezelf te vertellen. Ik ben Lisanne Machielsen (16) en ik ben vrijwilliger bij de vliegerdagen.

Ik help bij de workshop vliegerbouwen en bij het uitdelen van de ballonnen voor de ballonnenwedstrijd. Verder help ik bij het op- en afbouwen.

Ik zit nu in mijn eindexamenjaar van de havo. In mijn vrije tijd spreek ik graag met vriendinnen af. Op zaterdag ga ik altijd voetballen. Ook vind ik het leuk om uit te gaan.

Als bijbaantje werk ik in Rijsbergen in de cafetaria 't Smidshuis. Ook help ik thuis mee bij ons op de boerderij.



Laura (links op de foto) Lisanne (rechts op de foto)



Ik vind het leuk om mee te helpen bij de vliegerdagen. Toen 7 jaar geleden de eerste vliegerdagen georganiseerd werden, was ik 9 jaar en zat ik de hele dag op de luchtkussens met andere kinderen. Naarmate ik ouder werd ging ik steeds meer meehelpen. Het is altijd gezellig met de hele club.

Ons hele gezin is erbij betrokken. Hopelijk kan dit mooie evenement nog vele jaren plaatsvinden.

Tot volgend jaar....
Lisanne



Stichting Rijsbergse Vliegerdagen
Risten 2
4891bb Rijsbergen (NI)
info@rijsbergsevliegerdagen.nl
www.rijsbergsevliegerdagen.nl
Nieuwsbrief nr: 14
Datum : 01-10-2015

Informatie Deelnemers.

Het lijkt nog ver weg, maar toch zijn we alweer bezig met de Rijsbergse Vliegerdagen 2016, die op 20 en 21 augustus 2016 plaats vinden

De evaluatie vergadering is achter de rug, en ook nieuwe ideeën zijn weer op tafel gekomen.

Het plaatsen van de auto achter de caravan/tent is goed bevallen. Ook bij de deelnemers getuige van de reacties die wij kregen. Ook kunnen wij zo de ruimte optimaal benutten.



het weer niet helemaal mee, maar we hebben altijd vliegers in de lucht gezien. Bedankt !

De website is ook weer bijgewerkt en op de deelnemerslijst 2016, hebben de eerste deelnemers zich al weer aangemeld.

Tot ziens op 20 en 21 augustus 2016.

Stichting Rijsbergse Vliegerdagen

www.rijsbergsevliegerdagen.nl

info@rijsbergsevliegerdagen.nl

Twitter : @vliegerdagen

Instagram: rijsbergsevliegerdagen

facebook : <https://www.facebook.com/groups/116958271662331/>



We willen nogmaals alle deelnemers die aanwezig waren bedanken voor hun inzet. Het zijn immers de deelnemers die het veld vullen met vliegers en daarmee ook de bezoekers vermaken. Soms zat





Stichting Rijsbergse Vliegerdagen
Risten 2
4891bb Rijsbergen (NI)
info@rijsbergsevliegerdagen.nl
www.rijsbergsevliegerdagen.nl
Nieuwsbrief nr: 14
Datum : 01-10-2015

Tot slot

Dit was dan nieuwsbrief nummer 14.

Mocht je ook copy aan willen leveren voor de nieuwsbrief dan is die van harte welkom.

Je kunt dit aanleveren via info@rijsbergsevliegerdagen.nl.

Ook aan en/of afmelden voor de nieuwsbrief kun je op dit emailadres.

De volgende nieuwsbrief, nummer 15, verschijnt op 1 Januari 2016

Stichting Rijsbergse Vliegerdagen
p/a Risten 2
4891bb Rijsbergen
Nederland.
info@rijsbergsevliegerdagen.nl
www.rijsbergsevliegerdagen.nl



Winnaar Foto prijs 2015 : Familie Martens.